

Intelligentné hodinky

Návod na použitie

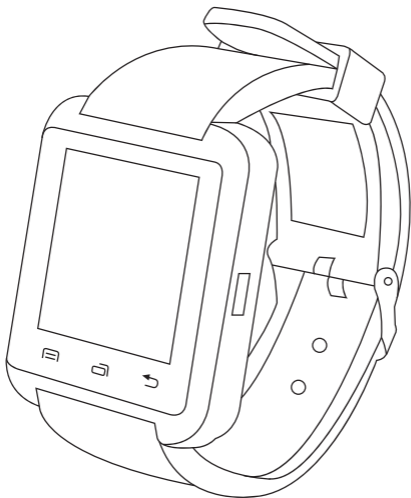

intempo⁺

Pokyny si odložte pre nahliadnutie v budúcnosti.

SK

Bezpečnostné pokyny

Pri používaní elektrických výrobkov je potrebné vždy dodržiavať základné bezpečnostné opatrenia.

Výrobok a jeho príslušenstvo uchovávajte mimo dosahu detí.

Malé časti udržiňte mimo dosahu detí, pretože môžu predstavovať nebezpečenstvo udusenia.

Je potrebné dohliadnuť na to, aby sa deti do 8 rokov s výrobkom nehrali.

Tento výrobok nie je hračka.

Tento výrobok neobsahuje žiadne diely, ktorých údržbu môže vykonávať používateľ. V prípade, že výrobok a akékoľvek jeho príslušenstvo nefungujú správne alebo sú poškodené; jednotka by sa mala recyklovať.

Výrobok a jeho príslušenstvo uchovávajte mimo dosahu zdrojov tepla, priameho slnečného žiarenia, vlhkosti, vody a iných tekutín alebo ostrých hrán, ktoré by mohli spôsobiť poškodenie.

V blízkosti výrobku nenechávajte žiadne predmety, ktoré by sa mohli poškodiť vplyvom magnetizmu (platobné karty a pod.).

Nemanipulujte s výrobkom mokrymi rukami.

Výrobok nepoužívajte, ak bol vystavený vode, vlhkosti alebo akýmkoľvek iným kvapalinám, aby sa predišlo úrazu elektrickým prúdom, výbuchu a/alebo vášmu zraneniu a poškodeniu výrobku.

Výrobok nepoužívajte na iné účely, než na ktoré je určený.

Nepoužívajte príslušenstvo, ktoré nie je dodávané spolu s výrobkom.

Do otvorov nevkladajte žiadne predmety.

Tento výrobok je určený len na domáce použitie. Nemal by sa používať na komerčné účely.

POZNÁMKA: Odporúča sa nepoužívať výrobok počas nabíjania, pretože to môže znížiť životnosť batérie.

Bezpečnosť batérie

Napájacie svorky sa nesmú skratovať.

V prípade úniku kvapaliny z batérie alebo z akumulátora dbajte na to, aby nedošlo k jej kontaktu s pokožkou alebo očami. V prípade kontaktu postihnuté miesto umyte veľkým množstvom vody a vyhľadajte lekársku pomoc.

Nepoužívajte články alebo batérie, ktoré nie sú určené na použitie s výrobkom.

Sekundárne články a batérie musia byť pred použitím nabité. Po dlhšej dobe skladovania môže byť potrebné články alebo batérie niekoľkokrát nabíť a vybiť, aby dosiahli maximálny výkon.

Batérie uchovávajte mimo dosahu detí.

Batérie nevhadzujte do ohňa.

Sekundárne články alebo batérie nerozoberajte, neotvárajte ani neskartujte.

Články alebo batérie nevystavujte teplu alebo ohňu.

Batérie nedrvtvte, neprepichujte, nerozoberajte ani inak nepoškodzuje.

Neskladujte pri teplote vyššej ako 60 °C ani na priamom slnečnom svetle.

Batérie nevystavujte teplu ani ohňu, pretože by mohli explodovať.

Batérie nevystavujte mechanickým otrasom.

Vybité batérie nevyhadzujte do komunálneho odpadu.

Po vybití batérií ich zanešte do miestnej recyklačnej stanice.

Podrobnejšie informácie vám poskytnú miestne úrady.

Výrobok má zabudovanú 3,7 V batériu (neodnímateľnú) s kapacitou 200 mAh.

Starostlivosť a údržba

Inteligentné hodinky utierajte mäkkou handrou, ktorá po sebe nezanecháva vlákna.

Vyvarujte sa:

použitia abrazívnych čistiacich prípravkov na čistenie inteligentných hodínok,

vystavenia inteligentných hodínok príliš vysokým či nízkym teplotám,

pádov inteligentných hodínok,

pokusov o rozobratie inteligentných hodínok,

likvidácie inteligentných hodínok spaľovaním, pretože môže dôjsť k výbuchu.

Popis častí

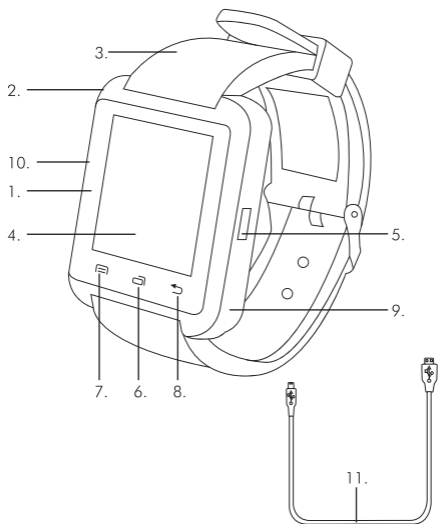

1. Hlavná jednotka inteligentných hodínok Bluetooth®
2. Reproduktor
3. Nastaviteľný remienok
4. Dotyková obrazovka
5. Vypínač/tlačidlo ukončenia hovoru

6. Tlačidlo späť/domov
7. Dotykové tlačidlo OK
8. Dotykové tlačidlo Späť
9. Zabudovaný hands-free mikrofón
10. Nabíjací port 5 V 
11. Nabíjací kábel USB

Návod na použitie

Nabíjanie batérie

Reproduktor je vybavený 3,7 V lítium-iónovou batériou (neodnímateľnou) s kapacitou 200 mAh. Pred prvým použitím sa odporúča batériu plne nabíť; proces nabíjania trvá približne 2 hodiny.

Koniec nabíjacieho kábla USB s konektorom Micro USB zapojte do nabíjacieho portu 5 V  na reproduktore a druhý koniec USB do kompatibilného portu USB.

Počas nabíjania sa symbol batérie v pravom hornom rohu rozsvieti nazeleno.

Keď je batéria plne nabitá, opatrne odpojte oba konce nabíjacieho kábla USB a bezpečne ho uskladnite pre budúce použitie.

Použitie inteligentných hodínok Bluetooth®

POZNÁMKA: Ak chcete mať prístup ku všetkým funkciám inteligentných hodínok, stiahnite a nainštalujte si kompatibilnú notifikačnú aplikáciu BT z obchodu Google Play (len pre systém Android).

Používanie domovskej obrazovky

1. **KROK:** Zapnite inteligentné hodinky stlačením a podržaním vypínača/tlačidla ukončenia hovoru. Hodinky vydajú zvukový tón, ktorý signalizuje ich zapnutie. Na domovskej obrazovke sa objaví toto zobrazenie:

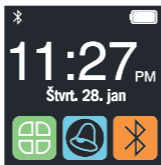

2. KROK: Stlačením ikony ponuky otvorte tento zoznam aplikácií:

- Nastavenia
- Proti strate
- Úspora energie
- Tón zvonenia
- Budík
- Kalendár
- Krokomer
- Stopky
- Bluetooth
- Telefónny zoznam
- Číselník
- Správy
- Hovory
- Oznámenie BT
- Hudba BT
- Fotoaparát BT
- Dlhé sedenie
- Pitný režim
- Kalkulačka
- Spánok



Potiahnutím prsta vľavo alebo vpravo prechádzajte zoznam aplikácií. Stlačením tlačidla späť/domov sa vrátite na predchádzajúcu stranu, jeho opakovaným stláčaním sa vrátite na domovskú obrazovku.

3. KROK: Stlačením ikony hlasitosti upravte hlasitosť inteligentných hodínok.

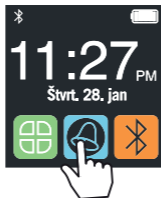

Stlačením tlačidla „+“ zvýšite ich hlasitosť, stlačením tlačidla „-“ ju znížite. Ak do 3 sekúnd nevyberiete žiadnu možnosť, inteligentné hodinky sa automaticky vrátia na domovskú obrazovku.

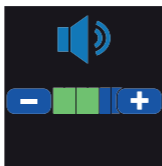

4. KROK: Stlačením ikony Bluetooth prejdite do nastavení Bluetooth. Ak chcete inteligentné hodinky spárovať s kompatibilným zariadením Bluetooth, postupujte podľa krokov v časti Spáročovanie s kompatibilným zariadením Bluetooth (Android a iPhone).

5. KROK: Ak chcete prejsť do pohotovostného režimu, stlačte tlačidlo zapnutia. Obrazovka stmavne, čo znamená, že inteligentné hodinky sú v pohotovostnom režime. Ak chcete pohotovostný režim ukončiť, stlačte tlačidlo zapnutia/ukončenia hovoru ešte raz.

POZNÁMKA: Symbol Bluetooth znamená, že sú hodinky spárované s kompatibilným zariadením. Symbol úrovně nabitia batérie ukazuje zostávajúcu životnosť batérie hodínok.

Používanie aplikácií inteligentných hodín Bluetooth®

Aplikácia Bluetooth (Android a iPhone)

Ak chcete inteligentné hodinky spárovať so zariadením so systémom Android, najprv v danom zariadení stiahnite a otvorte notifikačnú aplikáciu Bluetooth kompatibilnú s týmito hodinkami.

1. **KROK:** Stlačením ikony Bluetooth prejdete do nastavení Bluetooth.

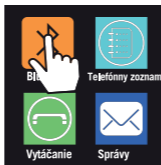

2. **KROK:** Aktivujte režim Bluetooth stlačením položky „Power“ (Zapnutie), až kým sa nezobrazí výraz „On“ (Zapnuté).

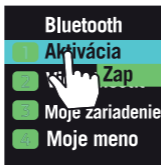

3. **KROK:** Stlačte položku „Visibility“ (Viditeľnosť), až kým sa nezobrazí výraz „On“ (Zapnuté), a nechajte inteligentné hodinky vyhľadať zariadenie kompatibilné s rozhraním Bluetooth.

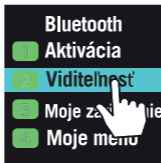

4. KROK: Vyberte možnosť „My name“ (Môj názov), aby sa zobrazil začiatok párovacieho názvu inteligentných hodieniek.

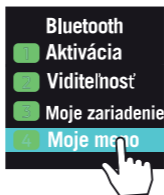

5. KROK: Vyhľadajte inteligentné hodinky pomocou zariadenia kompatibilného s rozhraním Bluetooth. Výberom možnosti „EE2967“ spustíte párovanie.

6. KROK: Vyberte položku „My device“ (Moje zariadenie) a potom položku „Search new“ (Hľadať nové) a vyhľadajte zariadenie kompatibilné s rozhraním Bluetooth. Zo zoznamu nájdenných zariadení vyberte správne zariadenie kompatibilné s rozhraním Bluetooth.

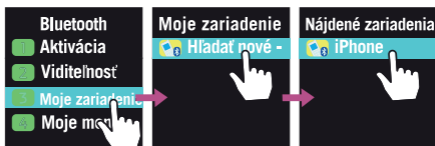

7. KROK: Z inteligentných hodieniek sa do zariadenia kompatibilného s rozhraním Bluetooth odošle párovací kód. Skontrolujte, či sa kód inteligentných hodieniek zhoduje s kódom zariadenia. Ak sa kódy zhodujú, stlačením položky „pair“ (spárovať) v zariadení kompatibilnom s rozhraním Bluetooth a položky „yes“ (áno) na inteligentných hodinkách tieto dve zariadenia prepojte a spárujte.

POZNÁMKA: Používateľom systému Android sa na inteligentných hodinkách zobrazí žiadosť o synchronizáciu dátumu a času so zariadením kompatibilným s rozhraním Bluetooth. Výberom možnosti „yes“ (áno) na inteligentných hodinkách dokončíte párovanie. Udeľte notifikačnej aplikácii BT príslušné povolenia na prístup ku všetkým funkciám inteligentných hodínok.

Aplikácia Nastavenia

Nastavenia sa zobrazia, keď na domovskej obrazovke stlačíte tlačidlo ponuky. Než prejdete k úprave niektorého z nasledujúcich nastavení, stlačte ikonu „Settings“ (Nastavenia).

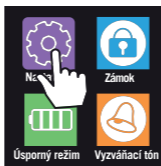

Nastavenie času a dátumu (Android a iPhone)

1. KROK: Stlačte položku „Time and date“ (Čas a dátum) a upravte nastavenia času a dátumu.
2. KROK: Vyberte položku „Set home city“ (Nastaviť domovské mesto) a na inteligentných hodinkách sa zobrazí zoznam miest. Prechádzajte zoznam potiahnutím prsta nahor a vyberte požadované mesto.



3. KROK: Ak chcete zmeniť dátum, stlačte tlačidlo „Date settings“ (Nastavenie dátumu). Vyberte pole, ktoré chcete zmeniť a pomocou tlačidiel „+“ a „-“ upravte čísla.. Stlačením tlačidla „OK“ voľbu potvrdíte alebo stlačením tlačidla „Back“ (Spät) ukončíte nastavenie bez uloženia.



4. KROK: Ak chcete zmeniť čas, stlačte položku „Nastaviť čas“. Vyberte pole, ktoré chcete zmeniť a pomocou tlačidiel „+“ a „-“ upravte čísla.. Stlačením tlačidla „OK“ voľbu potvrdíte alebo stlačením tlačidla „Back“ (Spät) ukončíte nastavenie bez uloženia.



5. KROK: Hodiny môžete nastaviť na 12 alebo 24-hodinový formát výberom položky „Set format“ (Nastaviť formát). Pomocou šípok vľavo a vpravo prepínajte medzi 12 a 24-hodinovou voľbou. Stlačením tlačidla „OK“ voľbu potvrdíte alebo stlačením tlačidla „Back“ (Späť) ukončíte nastavenie bez uloženia.

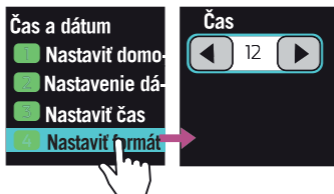

6. KROK: Ak chcete zmeniť to, či majú inteligentné hodinky automaticky aktualizovať čas a dátum pri prechode na letný čas, vyberte položku „Update with time zone“ (Aktualizácia podľa časového pásma). Stlačte položku „On“ (Zap.) alebo „Off“ (Vyp.) alebo tlačidlo „Back“ (Späť) pre ukončenie.

Nastavenia zobrazenia (Android a iPhone)

- 1. KROK:** Ak chcete upraviť nastavenia zobrazenia, stlačte tlačidlo „Display“ (Zobrazenie).
- 2. KROK:** Pozadie domovskej obrazovky si môžete pozrieť a vybrať stlačením možnosti „Wallpaper“ (Tapeta). Stlačením tlačidla „OK“ potvrdíte výber.

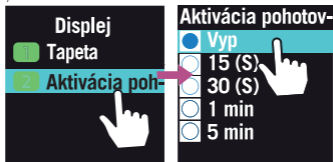

3. KROK: Ak chcete nastaviť časovač pre pohotovostný režim, stlačte položku „Enter standby“ (Prejsť do pohotovostného režimu). Vyberte možnosť zo zoznamu (Off (Vyp.), 15 secs (15 s), 30 secs (30 s), 1 min, 5 mins (5 min)).

Nastavenia jazyka (Android a iPhone)

- 1. KROK:** Ak chcete upraviť nastavenia jazyka, stlačte tlačidlo „Language“ (Jazyk). Predvolené nastavenie je angličtina.
- 2. KROK:** Prechádzajte zoznam potiahnutím prsta nahor a vyberte požadovaný jazyk.

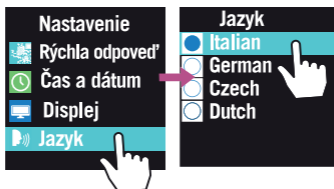

Bežné nastavenia (Android a iPhone)

- 1. KROK:** Stlačte položku „Common settings“ bežné nastavenia, ak chcete upraviť nastavenia typu hodín, snímača pohybu a podsvietenia LCD.

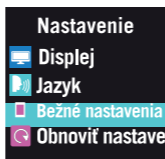

2. KROK: Ak chcete upraviť typ hodín, vyberte položku „Unlocking type selection“ (Výber typu odomknutia). Vyberte možnosť zo zoznamu (Analog Clock 1 (Analogové hodiny 1), Analog Clock 2 (Analogové hodiny 2), Digital Clock 1 (Digitálne hodiny 1), Digital Clock 2 (Digitálne hodiny 2)).

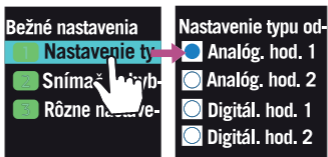

3. KROK: Vyberte položku „Motion sensors“ (Snímače pohybu), ak chcete upraviť spôsob stlmenia zvonenia/budíka inteligentných hodín. Pomocou šípok vľavo a vpravo vypnite alebo zapnite snímač pohybu, zapnite alebo vypnite možnosť „Flip to mute incoming calls“ (Otočením stlmiť prichádzajúce hovory) a možnosť „Flip to mute alarm“ (Otočením stlmiť budík). Ak aktivujete snímače pohybu otočením, otočením inteligentných hodín dolu hlavou môžete stlmiť prichádzajúci hovor alebo aktívny budík. Stlačením položky „Save“ (Uložiť) voľbu potvrdíte alebo stlačením tlačidla „Back“ (Späť) ukončíte nastavenie bez uloženia.



4. KROK: Ak chcete upraviť podsvietenie LCD, vyberte nastavenie „Misc“ (Rôzne). Stlačte položku „LCD backlight“ (Podsvietenie LCD) a pomocou posuvných panelov nastavte jas obrazovky a jeho trvanie. Stlačením tlačidla „OK“ voľbu potvrdíte alebo stlačením tlačidla „Back“ (Späť) ukončíte nastavenie bez uloženia.



Obnova nastavení (Android a iPhone)

1. KROK: Ak chcete vynulovať všetky nastavenia spárovaného zariadenia so systémom Android alebo iPhone a vymazať všetky zariadenia Bluetooth a osobné údaje, stlačte položku „Restore settings“ (Obnoviť nastavenia).

2. KROK: Zobrazí sa hlásenie so žiadosťou o potvrdenie – stlačením položky „Yes“ (Áno) spustíte proces obnovy. Skôr, než inteligentné hodinky začnú s reštartovaním a obnovou predvolených nastavení, zobrazí sa na nich hlásenie „Restore processing“ (Obnova sa spracováva).

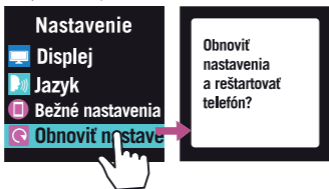

Aplikácia Proti strate (len Android)

Ak chcete používať aplikáciu Proti strate, musíte mať v zariadení so systémom Android už stiahnutú notificačnú aplikáciu BT.

1. KROK: Ak chcete používať funkciu sledovania telefónu, stlačte ikonu „Anti lost“ (Proti strate).

2. KROK: Výberom položky „Anti lost“ (Proti strate) aktivujte upozornenia, ktoré sa zobrazia, keď budú inteligentné hodinky mimo dosahu zariadenia so systémom Android. Inteligentné hodinky používateľa upozornia, keď vzdialenosť medzi týmito zariadením a hodinkami presiahne 10 m. Pomocou šípok vľavo a vpravo vyberte možnosť „On“ (Zap.) alebo „Off“ (Vyp.). Stlačením položky „Save“ (Uložiť) voľbu potvrdíte alebo stlačením tlačidla „Back“ (Späť) ukončíte nastavenie bez uloženia.



Aplikácia Úspora energie (Android a iPhone)

1. KROK: Stlačením položky „Power save“ (Úspora energie) upravte nastavenia úspory energie.

2. KROK: Vyberte možnosť „On“ (Zap.) alebo „Off“ (Vyp.). Ak je režim úspory energie zapnutý, bude sa snažiť inteligentné hodinky čo najčastejšie prepínať do pohotovostného režimu, aby sa šetrila životnosť batérie.



POZNÁMKA: Aktivovaný režim úspory energie prepíše akékoľvek predchádzajúce nastavenia „Display settings“ (Nastavenia zobrazenia).

Aplikácia Tón zvonenia (Android a iPhone)

- 1. KROK:** Stlačením ikony „Ringtone“ (Tón zvonenia) upravte tón zvonenia a zvuk budíka.
- 2. KROK:** Výberom predvolby tónu zvonenia (General (Všeobecný), Silent (Tichý), Meeting (Stretnutie), Outdoors (Vonku)) upravte spôsob, akým inteligentné hodinky upozorňujú používateľa na oznámenia. Zvolenú predvoľbu nastavíte stlačením položky „Options“ (Možnosti) a následným výberom položky „Activate“ (Aktivovať).
- 3. KROK:** Ak chcete zvolenú predvoľbu prispôsobiť, vyberte položku „Options“ (Možnosti) a potom položku „Customise“ (Prispôsobiť).
- 4. KROK:** Pomocou položky „Alert type“ (Typ upozornenia) vyberte spôsob, akým inteligentné hodinky upozorňujú používateľa na oznámenia.

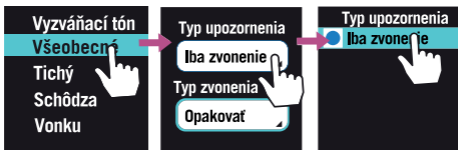

- 5. KROK:** Výberom položky „Ring type“ (Typ zvonenia) zvolte spôsob zvonenia inteligentných hodínok.

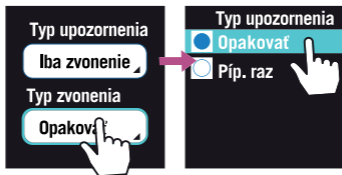

6. KROK: Výberom položky „Ringtone“ (Tón zvonenia) vyberte zvuk zvonenia. Inteligentné hodinky obsahujú 5 vopred naprogramovaných tónov zvonenia. Keď vyberiete tón zvonenia, inteligentné hodinky prehrajú jeho ukážku a tento tón sa zobrazí pod položkou „Ringtone“ (Tón zvonenia).

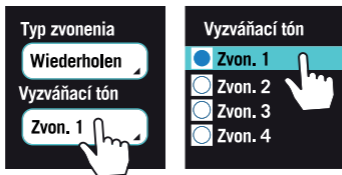

7. KROK: Výberom položky „Ringtone volume“ (Hlasitosť zvonenia) upravte hlasitosť daného zvonenia. Stlačením tlačidla „+“ zvýšite hlasitosť zvonenia a stlačením tlačidla „-“ ju znížite.

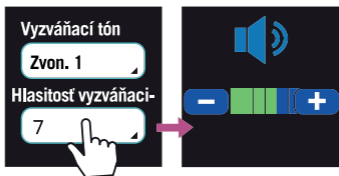

8. KROK: Po dokončení nastavení tónu zvonenia stlačte položku „Options“ (Možnosti) a potom položku „Save“ (Uložiť).

Aplikácia Budík (Android a iPhone)

1. KROK: Ak chcete nastaviť budík, stlačte položku „Alarm“ (Budík). Na inteligentných hodinkách môžete nastaviť až 5 prispôbených budíkov.

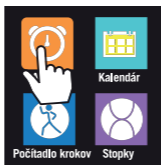

2. KROK: Ak chcete prispôbiť nastavenia konkrétneho budíka, vyberte čas budíka bez znaku začiaroknutia.

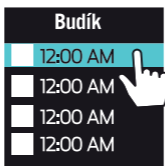

3. KROK: Pomocou šípok vľavo a vpravo budík zapnete alebo vypnete.

4. KROK: Stlačením možnosti času zadajte požadovaný čas budíka. Vyberte pole, ktoré chcete zmeniť a pomocou tlačidiel „+“ a „-“ upravte čísla. Stlačením tlačidla „OK“ voľbu potvrdíte alebo stlačením tlačidla „Back“ (Späť) ukončíte nastavenie bez uloženia.

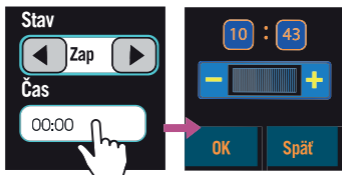

5. KROK: Výberom položky „Repeat“ (Opakovať) upravíte frekvenciu budíka. Ak chcete, aby budík zvonil len pri jednej príležitosti, vyberte možnosť „Once“ (Raz), ak má zvoniť denne, vyberte možnosť „Everyday“ (Každý deň) alebo pomocou možnosti „Custom“ (Vlastné) vyberte konkrétne dni v týždni. Ak vyberiete možnosť „Custom“ (Vlastné), stlačením položky „Done“ (Hotovo) tento výber potvrdíte. Vedľa dní v týždni, v ktorých má budík zvoniť, sa zobrazí znak začiarknutia. Stlačením tlačidla „OK“ potvrdíte výber.



6. KROK: Stlačením možnosti „Alarm tone“ (Tón budíka) vyberte tón budíka. Podržte zvolený tón asi na 3 sekundy, aby sa prehrala ukážka. Jedným stlačením potvrdíte výber tónu.

7. KROK: Stlačením položky „Options“ (Možnosti) a potom položky „Save“ (Uložiť) potvrdíte nastavenia budíka. Budík sa bude v zozname zobrazovať so znakom začiarknutia, čo znamená, že je nastavený a zapnutý.

Aplikácia Kalendár (Android a iPhone)

1. KROK: Stlačením ikony „Calendar“ (Kalendár) otvorte kalendár.

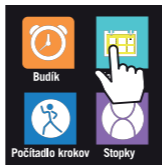

2. KROK: Dnešný dátum bude zvýraznený modrou farbou. Pomocou šípok vľavo a vpravo navrchu kalendára prechádzajte jednotlivé mesiace.

Aplikácia Krokomer (Android a iPhone)

1. KROK: Stlačením ikony „Pedometer“ (Krokomer) otvorte zabudovaný časovač a počítadlo krokov.

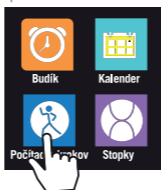

2. KROK: Stlačením položky „Start“ (Spustiť) aktivujete časovač. Po spustení časovača ho môžete pozastaviť pomocou položky „Pause“ (Pozastaviť) alebo vynulovať pomocou položky „Reset“ (Vynulovať). Zabudovaný snímač inteligentných hodín bude počítat kroky používateľa.

3. KROK: Potiahnutím prstom doprava si môžete pozrieť súhrnnú stránku na druhej obrazovke.



POZNÁMKA: Červená bodky v spodnej časti aplikácie krokometra označuje, ktorú obrazovku práve vidíte.

Aplikácia Stopky (Android a iPhone)

1. KROK: Stlačením ikony „Stopky“ (Stopky) otvorte stopky.

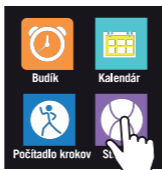

2. KROK: Stlačením ľavého tlačidla spustíte stopky a ďalším stlačením ich zmrazíte. Stopky budú naďalej bežať, no čas sa zmrazí, aby ste ho mohli prečítať.

3. KROK: Stlačením pravého tlačidla čas na stopkách vynulujete.

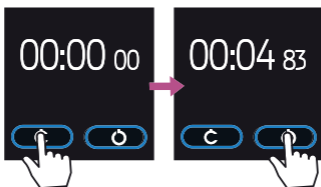

Aplikácia Telefónny zoznam (Android a iPhone)

Než začnete používať aplikáciu Telefónny zoznam, zariadenie so systémom Android alebo iPhone musí byť odpojené od aplikácie „Hudba BT“. Pokračujte stlačením tlačidla potvrdenia.

1. **KROK:** Stlačením ikony „Phonebook“ (Telefónny zoznam) otvorte zoznam kontaktov. Inteligentné hodinky zobrazia zoznam kontaktov z pripojeného zariadenia so systémom Android alebo iPhone.



2. **KROK:** Ak si chcete pozrieť podrobnosti kontaktu, vyberte ho.

3. **KROK:** Ak chcete kontaktu zavolať, vyberte ho a stlačte položku „Call“ (Hovor).

4. **KROK:** Počas hovoru sa budú zobrazovať tieto tlačidlá:

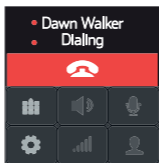

POZNÁMKA: Číselná klávesnica a nastavenia sú k dispozícii až po spojení hovoru.

Aplikácia Číselník (Android a iPhone)

1. KROK: Stlačte ikonu „Dialer“ (Číselník), ak chcete vytáčať čísla a telefonovať.
2. KROK: Zadajte požadované telefónne číslo a stlačte ikonu „Call“ (Hovor) v ľavom dolnom rohu.



Aplikácia Správy (len Android)

1. KROK: Stlačením ikony „Messages“ (Správy) si môžete prezerať odoslané a prijaté správy.

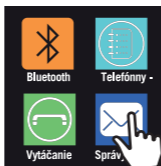

2. KROK: Vyberte položku „Inbox“ (Doručené správy) alebo „Sent messages“ (Odoslané správy) a kliknutím na správu otvorte danú konverzáciu. Posúvajte obrazovku nadol a prečítajte si celú správu.

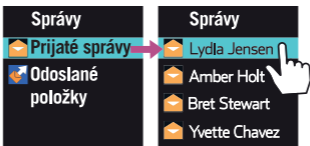

Aplikácia Hovory (Android a iPhone)

1. KROK: Stlačením ikony „Calls“ (Hovory) zobrazíte históriu hovorov. Inteligentné hodinky zobrazia zoznam hovorov z pripojeného zariadenia so systémom Android alebo iPhone.

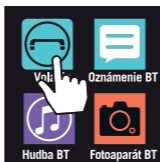

2. KROK: Vyberte požadovaný zoznam. Každý zoznam obsahuje prehľad príslušných hovorov.

3. KROK: Vyberte položku zo zoznamu a pozrite si podrobnosti hovoru a kontaktné údaje volajúceho. Posúvajte obrazovku nadol a pozrite si všetky údaje volajúceho.

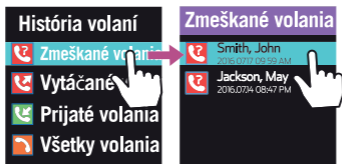

Aplikácia BT upozornenia (len Android)

Notifikačná aplikácia BT bude do inteligentných hodínok odosielať okamžité upozornenia zo všetkých kompatibilných aplikácií na pripojenom zariadení so systémom Android, ktoré majú nastavené okamžité upozornenia. Medzi tieto aplikácie patria SMS správy, WhatsApp, Message + a Gmail. Nastavenie tejto funkcie:

- 1. KROK:** Na zariadení so systémom Android sa zobrazí žiadosť o BT upozornenia, potvrdíte ho stlačením tlačidla „OK“.
- 2. KROK:** Ak chcete upozornenia nastaviť a prispôbiť, stlačte ikonu „BT Notice“ (BT upozornenie) na domovskej obrazovke inteligentných hodínok.
- 3. KROK:** Okamžité upozornenia zo zariadenia so systémom Android sa na inteligentných hodinkách zobrazia ako stručná ukážka.

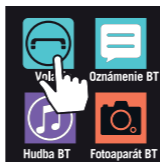

Napríklad:

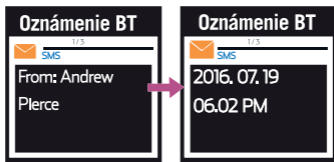

Ďalšie upozornenia zobrazíte stlačením tlačidla „OK“ na inteligentných hodinkách.

POZNÁMKA: Kompatibilita open-source aplikácie s aplikáciou BT upozornenia sa môže líšiť na základe dizajnu softvéru a môže dôjsť k jej zmene bez predchádzajúceho upozornenia. Spoločnosť UP Global Sourcing UK Ltd. Nezodpovedá za softvérové aktualizácie a kompatibilitu softvéru, ktoré spravujú vývojári externého softvéru na platforme systému Android obchodu Play Store.

Aplikácia Bluetooth hudba (Android a iPhone)

- 1. KROK:** Ak chcete prehrávať hudbu z reproduktorov inteligentných hodín, stlačte ikonu „BT music“ (Hudba BT).
- 2. KROK:** Pomocou tlačidiel „+“ a „-“ upravte hlasitosť inteligentných hodín. Stlačením tlačidla „+“ zvýšite ich hlasitosť, stlačením tlačidla „-“ ju znížite.
- 3. KROK:** Ak chcete prehrať nasledujúcu skladbu, stlačte tlačidlo „Skip -“ (Nasledujúca skladba). Predchádzajúcu skladbu prehráte stlačením tlačidla „Skip +“ (Predchádzajúca skladba).



Aplikácia Fotoaparát Bluetooth (len Android)

1. **KROK:** Stiahnite si do zariadenia so systémom Android notifikačnú aplikáciu BT.

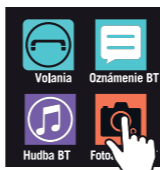

2. **KROK:** Stlačením ikony „BT camera“ (Fotoaparát BT) otvorte fotoaparát Bluetooth. Aplikácia Fotoaparát Bluetooth prepojí zabudovaný fotoaparát zariadenia so systémom Android s inteligentnými hodinkami, ktoré fungujú ako diaľková spúšť. Na inteligentných hodinkách sa bude zobrazovať ukážka fotoaparátu zariadenia so systémom Android v nízkom rozlíšení. V prípade prepnutia z vertikálneho na horizontálne zobrazenie budú inteligentné hodinky potrebovať niekoľko sekúnd na synchronizáciu, až potom ich môžete použiť na nasnímanie záberu.

3. **KROK:** Stlačením obrazovky na inteligentných hodinkách nasnímajte záber a počkajte, než hodinky tento dokončia snímanie. Na inteligentných hodinkách sa zobrazí ukážka fotografie, pričom samotná fotografia sa uloží do galérie fotoaparátu zariadenia so systémom Android.



POZNÁMKA: Fotoaparát Bluetooth má prístup len k zadnému fotoaparátu zariadenia so systémom Android.

Aplikácia Dlhé sedenie (Android a iPhone)

1. KROK: Stlačte ikonu „Sedentary“ (Dlhé sedenie) a nastavte pripomienku pohybu.

2. KROK: Pomocou šípok vľavo a vpravo pripomienku zapnite alebo vypnite.

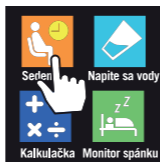

Ak chcete zmeniť čas pripomienky, vyberte pole „Reminder timer“ (Čas pripomienky) a pomocou tlačidiel „+“ a „-“ upravte hodnotu.



3. KROK: Nastavte pripomienku stlačením tlačidla „OK“ a výberom položky „Save“ (Uložiť).

Aplikácia Pitný režim (Android a iPhone)

1. KROK: Stlačte ikonu „Drink water“ (Pitný režim) a nastavte pripomienku dodržiavania pitného režimu počas celého dňa.

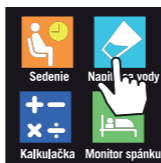

2. KROK: Keď sa aplikácia otvorí a zobrazí sa ikona s kvapkou vody, potiahnite prstom obrazovku sprava doľava a otvorte tak predvolené nastavenia pripomienky.



3. KROK: Vyberte čas pripomienky a prispôbte si jej nastavenia. Ak sú okraje kvapky biele, znamená to, že alarm bol nastavený.

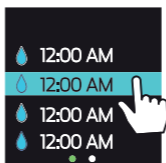

4. KROK: Pomocou šípok vpravo a vľavo pripomienku zapnite alebo vypnite. Vyberte možnosť „Time“ (Čas) a upravte čas pripomienky.

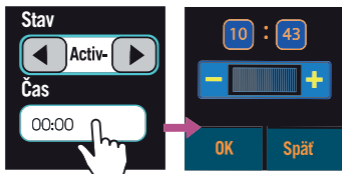

5. KROK: Výberom položky „Repeat“ (Opakovať) upravte frekvenciu budíka. Ak chcete, aby alarm zvonil len pri jednej príležitosti, vyberte možnosť „Once“ (Raz), ak má zvoniť denne, vyberte možnosť „Everyday“ (Každý deň) alebo pomocou možnosti „Custom“ (Vlastné) vyberte konkrétne dni v týždni. Ak vyberiete možnosť „Custom“ (Vlastné), stlačením položky „Done“ (Hotovo) tento výber potvrdíte.

6. KROK: Stlačením položky „Save“ pripomienku potvrdíte alebo stlačením tlačidla „Back“ (Spät) ju zrušte.

Aplikácia Kalkulačka (Android a iPhone)

1. KROK: Stlačením ikony „Calculator“ (Kalkulačka) otvorte kalkulačku. Zobrazí sa číselná klávesnica.

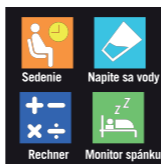

2. KROK: Zadajte rovnicu a stlačením tlačidla „=“ vypočítajte výsledok.

Aplikácia Monitor spánku (Android a iPhone)

1. KROK: Ak chcete monitorovať svoj spánok, stlačte ikonu „Sleep monitor“ (Monitor spánku). Zobrazí sa časovač.

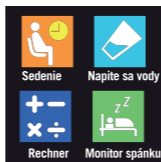

2. KROK: Keď ste pripravení na spánok, stlačením položky „Start“ (Spustiť) aktivujete časovač. Inteligentné hodinky budú monitorovať vaše spacie návyky a poskytnú vám užitočnú spätnú väzbu. Stlačením položky „Pause“ (Pozastaviť) časovač pozastavíte, stlačením položky „Resume“ (Obnoviť) ho obnovíte a stlačením položky „Reset“ (Vynulovať) ho vynulujete.

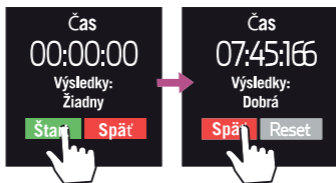

Riešenie problémov

Inteligentné hodinky sa nenabíjajú.

Nabíjací kábel USB nie je správne pripojený. Skontrolujte, či je nabíjací kábel USB správne pripojený.

Čas nabíjania inteligentných hodínok je krátky.

Zostávajúca energia batérie je vysoká a nevyčerpaná sa; naďalej používajte ako obvykle.

Nie je možné spárovať zariadenie s inteligentnými hodinkami.

Zariadenie Bluetooth nie je kompatibilné s inteligentnými hodinkami. Presvedčte sa, či je zariadenie Bluetooth kompatibilné s inteligentnými hodinkami a či je rozhranie Bluetooth zapnuté. Inteligentné hodinky nie sú viditeľné. Zapnite viditeľnosť rozhrania Bluetooth podľa pokynov v časti s názvom „Aplikácia Bluetooth (Android a iPhone)“.

Aplikácie na inteligentných hodinkách nefungujú.

Nie všetky aplikácie sú kompatibilné so zariadeniami iPhone. V časti venovanej príslušnej aplikácii skontrolujte, či nie je určená len pre systém Android.

V prípade zariadení so systémom Android nainštalujte kompatibilnú notifikačnú aplikáciu BT.

Vyhlásenie o zhode

UP Global Sourcing UK Ltd. týmto vyhlasuje, že tento výrobok je v súlade so základnými požiadavkami a ďalšími príslušnými ustanoveniami smernice 2014/53/EÚ.

Vyhlásenie o zhode možno konzultovať na adrese UP Global Sourcing UK Ltd., Victoria Street, Manchester OL9 0DD, Spojené kráľovstvo alebo online na www.intempo.co.uk/declaration-letters.html. Model č. EE2967.

Ďalšie jazykové verzie tohto návodu na použitie nájdete na adrese <https://www.intempo.co.uk/manuals.html>.

Technické parametre

Kód Výrobku: EE2967MIXKIKFOB2

Verzia Bluetooth: 3.0

Bezdrôtový dosah: 10 m

Displej: 1,44 palca (3,65 cm) LCD dotyková obrazovka

Rozlíšenie 128 x 128 pixelov

Kapacita batérie: 200 mAh

Typ batérie: Nabíjateľná lítium-iónová

Prevádzková frekvencia: 2,4 GHz

Max. VF výstup: < 20 dBm

Likvidácia použitých batérií a elektrických a elektronických zariadení



Tento symbol na produkte, jeho batériách alebo obale znamená, že tento produkt a všetky batérie, ktoré sa v ňom nachádzajú, sa nesmú likvidovať s komunálnym odpadom. Namiesto toho je používateľ povinný odovzdať ich na príslušnom zbernom mieste na recykláciu batérií a elektrických a elektronických zariadení. Tento separovaný zber a recyklácia pomôžu zachovať prírodné zdroje a zabrániť potenciálnym negatívnym dôsledkom na ľudské zdravie a životné prostredie z dôvodu možnej prítomnosti nebezpečných látok v batériách a elektrických a elektronických zariadeniach, ktoré by mohli byť spôsobené nevhodnou likvidáciou. Niektorí predajcovia poskytujú služby spätného odberu, ktoré umožňujú používateľovi vrátiť opotrebované zariadenie na vhodnú likvidáciu. **Vymazanie akýchkoľvek údajov na elektrickom a elektronickom zariadení pred likvidáciou má na starosti používateľ.** Ďalšie informácie o tom, kde možno batérie, elektrický a elektronický odpad odovzdať, získate na miestnom mestskom/obecnom úrade, u služby likvidácie komunálneho odpadu alebo u predajcu.

intempo⁺



Výrobca:
UP Global Sourcing UK Ltd.,
Edmund-Rumpler Straße 5,
51149 Köln, Germany.

www.intempo.com

VYROBENÉ V ČÍNE.

Ochranná známka ©Intempo. Všetky práva vyhradené.