

# Bluetooth<sup>®</sup>-Smartwatch

Gebruiksaanwijzing

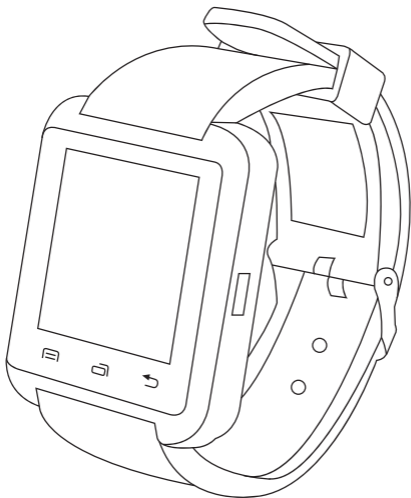

intempo<sup>+</sup>

Bewaar de instructies voor toekomstige raadpleging.

NL

## Veiligheidsinstructies

Bij het gebruik van elektrische producten moeten altijd de standaard veiligheidsmaatregelen worden opgevolgd.

Houd het product en de accessoires buiten het bereik van kinderen.

Houd kleine onderdelen uit de buurt van kinderen, aangezien deze onderdelen verstikkingsgevaar kunnen opleveren.

Houd toezicht op kinderen jonger dan 8 jaar om te voorkomen dat ze met het product gaan spelen.

Dit product is geen speelgoed.

Dit product bevat geen door de gebruiker te onderhouden onderdelen. Als het product en een van de accessoires niet goed functioneert of is beschadigd, dient u de unit te recyclen.

Houd het product en de accessoires uit de buurt van warmtebronnen, direct zonlicht, vocht, water en andere vloeistoffen of scherpe randen die schade kunnen veroorzaken.

Houd voorwerpen die gevoelig zijn voor magnetisme (zoals betaalkaarten, enz.) bij het product vandaan.

Gebruik het product niet met natte handen.

Gebruik het product niet als het is blootgesteld aan water, vocht of andere vloeistoffen om elektrische schokken, explosies en/of persoonlijk letsel en schade aan het product te voorkomen.

Gebruik het product niet voor andere doeleinden dan waarvoor het is bedoeld.

Gebruik geen andere accessoires dan de meegeleverde accessoires.

Steek geen voorwerpen in de openingen.

Dit product is uitsluitend bedoeld voor huishoudelijk gebruik. Het mag niet worden gebruikt voor commerciële doeleinden.

**OPMERKING:** Opmerking: Wij raden u aan het product niet te gebruiken tijdens het opladen, omdat dit de levensduur van de accu kan verkorten.

## Veilig omgaan met accu's

Zorg dat er geen kortsluiting met de stroompunten kan optreden.

Als een accu of celbatterij begint te lekken, zorg er dan voor dat de lekvloeistof niet in contact komt met de huid of ogen. Als dat wel gebeurt, dient u het desbetreffende gebied met veel water te spoelen en een arts te raadplegen.

Gebruik geen celbatterij of accu die niet is ontworpen voor gebruik met het product.

Secundaire celbatterijen en accu's moeten voor gebruik worden opgeladen. Als de celbatterijen of accu's langdurig niet zijn gebruikt, kan het nodig zijn deze meerdere keren op te laden en te ontladen voordat ze weer optimaal presteren.

Houd accu's buiten het bereik van kinderen. Gooi accu's niet weg in brandend vuur.

Demonteer, open of vernietig geen secundaire celbatterijen of accu's.

Stel celbatterijen of accu's niet bloot aan vuur of hitte.

Accu's mogen niet worden geplet, doorboord, uit elkaar worden gehaald of anderszins worden beschadigd.

Bewaar accu's niet bij temperaturen boven 60 °C.

Vermijd opslag in direct zonlicht.

Stel accu's niet bloot aan vuur of hitte, want dan kunnen ze exploderen.

Stel accu's niet bloot aan mechanische schokken.

Gooi lege accu's niet bij het gewone huishoudafval.

Als de accu's leeg zijn, dient u ze te recyclen via een plaatselijk inleverpunt. Neem voor meer informatie contact op met lokale instanties.

Dit product is uitgerust met een accu van 3,7 V 200 mAh (niet verwijderbaar).

## Verzorging en onderhoud

Reinigen Sie die Smartwatch mit einem weichen und fusselreifen Tuch.

### **Achtung:**

Reinigen Sie die Smartwatch niemals mit Scheuermitteln.

Setzen Sie die Smartwatch keinen extrem hohen oder niedrigen Temperaturen aus.

Lassen Sie die Smartwatch nicht fallen.

Versuchen Sie nicht, die Smartwatch zu zerlegen.

Werfen Sie die Smartwatch nicht ins Feuer, da es sonst zu einer Explosion kommen kann.

## Vermijd het volgende:

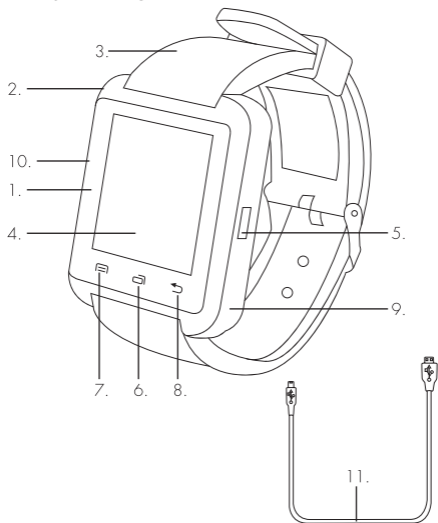

- |   |   |
|---|---|
| 1. Hoofdeunit van de Bluetooth®-smartwatch              | 6. Knop Return/Home (Terug/Start)   |
| 2. Luidspreker  | 7. Aanraakknop OK   |
| 3. Verstelbare polsband                                 | 8. Aanraakknop Back (Terug)   |
| 4. Touchscreen  | 9. Ingebouwde handsfree microfoon   |
| 5. Knop Power/End Call (Inschakelen/Gesprek beëindigen) | 10. 5 V  oplaadpoort |
|   | 11. USB-opladekabel   |

## Gebruiksaanwijzing

### De accu opladen

De luidspreker is uitgerust met een Li-ion-accu van 3,7 V 200 mAh (niet verwijderbaar). Wij raden u aan de accu volledig op te laden voordat u de oordopjes voor het eerst gebruikt. Dit duurt ongeveer 2 uur.

Sluit het microUSB-uiteinde van de USB-oplaadkabel aan op de 5 V -oplaadpoort van de luidspreker en het andere uiteinde op een compatibele USB-poort. Tijdens het opladen brandt het accusymbool rechtsboven groen.

Nadat de accu volledig is opgeladen, koppelt u voorzichtig beide uiteinden van de USB-oplaadkabel los en bergt u de kabel veilig op voor toekomstig gebruik.

### De Bluetooth®-smartwatch gebruiken

**Opmerking:** om toegang te krijgen tot alle functies van de Smartwatch, dient u een compatibele BT-meldingsapp

### Het beginscherm gebruiken

**STAP 1:** Houd de knop Power/End Call (Inschakelen/Gesprek beëindigen) ingedrukt om de smartwatch in te schakelen; de smartwatch speelt een geluid af dat aangeeft dat het apparaat is ingeschakeld. Het beginscherm geeft het volgende weer:



**STAP 2:** Druk op het menu-pictogram om de volgende lijst met apps te openen:

- Settings (Instellingen)
- Anti lost (Anti verloren)
- Power save (Energiebesparing)
- Ringtone (Beltoon)
- Alarm (Wekker)
- Calendar (Agenda)
- Pedometer (Stappenteller)
- Stopwatch
- Bluetooth
- Phonebook (Telefoonboek)
- Dialer (Kiezer)
- Messages (Berichten)
- Calls (Oproepen)
- BT notice (BT-melding)
- BT music (BT-muziek)
- BT camera (BT-camera)
- Sedentary (Zitten)
- Drink water (Water drinken)
- Calculator (Rekenmachine)
- Sleep (Slapen)



Veeg naar links of rechts om door de lijst met apps te bladeren. Druk op de knop Return/Home (Terug/Start) om terug te gaan naar de vorige pagina; houd de knop Return/Home (Terug/Start) ingedrukt om terug te gaan naar het beginscherm.

**STAP 3:** Druk op het volume-pictogram om het volume van de smartwatch aan te passen.

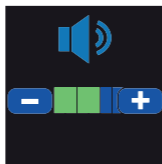

Druk op de knop '+' om het volume van de smartwatch te verhogen; verlaag het volume van de smartwatch door op de knop '-' te drukken. Als er na 3 seconden geen selectie wordt gemaakt, keert de smartwatch automatisch terug naar het beginscherm.

**STAP 4:** Druk op het Bluetooth-pictogram om de Bluetooth-instellingen te openen. Volg de instructies in het gedeelte Pairing with a Compatible Bluetooth Device ('Koppelen met een compatibel Bluetooth-apparaat) (Android en iPhone)' om de smartwatch met een compatibel Bluetooth-apparaat te koppelen.

**STAP 5:** Druk op de knop Power (Inschakelen) om de stand-bymodus in te schakelen. Het scherm wordt donker om aan te geven dat de smartwatch in de stand-bymodus staat. Druk nogmaals op knop Power/End Call (Inschakelen/Gesprek beëindigen) om de stand-bymodus te verlaten.

**OPMERKING:** Het Bluetooth-symbool geeft aan dat de smartwatch is gekoppeld met een compatibel apparaat. Het accuniveau-symbool op de smartwatch geeft de resterende levensduur van de accu aan.

## De Bluetooth®-smartwatch-apps gebruiken

### Bluetooth-app (Android en iPhone)

Als u koppelt met een Android-apparaat, dient u voor het koppelen een Bluetooth-meldingsapp die compatibel is met een smartwatch te downloaden en te openen op het Android-apparaat.

**STAP 1:** Druk op het Bluetooth-pictogram om de Bluetooth-instellingen te openen.

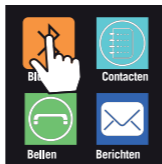

**STAP 2:** Om de Bluetooth-modus te activeren, drukt u op 'Power' (Inschakelen) totdat het woord 'On' (Aan) wordt weergegeven.

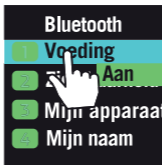

**STAP 3:** Druk op 'Visibility' (Zichtbaarheid) totdat het woord 'On' (Aan) wordt weergegeven, zodat de smartwatch het Bluetooth-compatibele apparaat kan vinden.





**STAP 4:** Om de eerste paar letters van de koppelingsnaam van de smartwatch weer te geven, selecteert u 'My name' (Mijn naam).

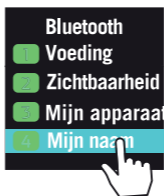

**STAP 5:** Zoek vanaf een Bluetooth-compatibel apparaat naar de smartwatch. Selecteer 'EE2967' om het koppelen te starten.

**STAP 6:** Selecteer 'My device' (Mijn apparaat) en vervolgens 'Search new' (Nieuw zoeken) om het Bluetooth-compatibele apparaat te zoeken. Kies het juiste Bluetooth-compatibele apparaat in de lijst met gevonden apparaten.

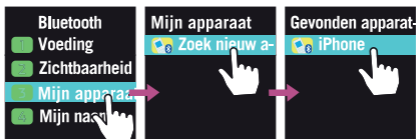

**STAP 7:** Er wordt een koppelingscode verzonden van de smartwatch naar het Bluetooth-compatibele apparaat. Controleer of de codes op zowel de smartwatch als het Bluetooth-compatibele apparaat overeenkomen. Als de codes overeenkomen, drukt u op 'Pair' (Koppelen) op het Bluetooth-compatibele apparaat en op 'Yes' (Ja) op de smartwatch om verbinding te maken en te koppelen.

**OPMERKING:** Voor Android-gebruikers vraagt de smartwatch om de datum en tijd te synchroniseren met het Bluetooth-apparaat. Selecteer 'Yes' (Ja) op de smartwatch om het koppelen te voltooien. Verleen de relevante machtigingen voor de BT-meldingsapp om toegang te krijgen tot alle smartwatch-functies.



## Instellingen van de app

U vindt 'Settings' (Instellingen) door op het menu-pictogram op het beginscherm te drukken. Druk op het pictogram 'Settings' (Instellingen) voordat u een van de volgende instellingen aanpast.

## Tijd- en datuminstellingen (Android en iPhone)

STAP 1: Druk op 'Time and date' (Tijd en datum) om de tijd- en datuminstellingen aan te passen.

STAP 2: Selecteer 'Set home city' (Stad instellen); er verschijnt een lijst met steden op de smartwatch. Blader door de lijst door omhoog te vegen en selecteer de gewenste stad.



**STAP 3:** Om de datum te wijzigen, drukt u op 'Date settings' (Datum-instellingen). Selecteer het te wijzigen veld en gebruik de knoppen '+' en '-' om de cijfers aan te passen. Druk op 'OK' om te bevestigen of druk op 'Back' (Terug) om af te sluiten zonder op te slaan.



**STAP 4:** Om de tijd te wijzigen, drukt u op 'Set time' (Tijd instellen). Selecteer het te wijzigen veld en gebruik de knoppen '+' en '-' om de cijfers aan te passen. Druk op 'OK' om te bevestigen of druk op 'Back' (Terug) om af te sluiten zonder op te slaan.

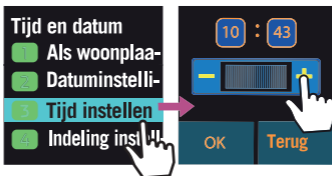

**STAP 5:** Stel de klok in op 12- of 24-uursindeling door 'Set format' (Indeling instellen) te selecteren. Druk op de pijl naar links of rechts om door de 12- en 24-uursopties te bladeren. Druk ter bevestiging op de knop 'OK' of druk op 'Back' (Terug) om af te sluiten zonder op te slaan.

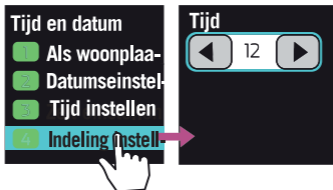

**STAP 6:** Om te wijzigen of de smartwatch de tijd en datum automatisch bijwerkt tijdens de zomertijd, selecteert u 'Update with time zone' (Bijwerken met tijdzone). Druk op 'On' (Aan) of 'Off' (Uit) of druk op 'Back' (Terug) om af te sluiten.



## Scherminstellingen (Android en iPhone)

STAP 1: Druk op 'Display' (Weergave) om de weergave-instellingen aan te passen.

STAP 2: Selecteer 'Wallpaper' (Achtergrond) om de achtergrond van het beginscherm weer te geven en te selecteren. Druk op 'OK' om een selectie te bevestigen.

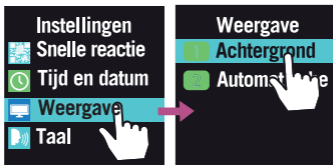

STAP 3: Druk op 'Enter standby' (Stand-bymodus instellen) om de timer voor de stand-bymodus in te stellen. Selecteer een optie in de lijst (Uit, 15 sec., 30 sec., 1 min., 5 min.).

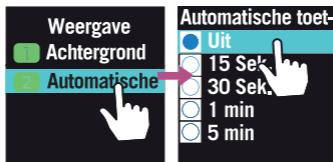

## Taalinstellingen (Android en iPhone)

STAP 1: Druk op 'Language' (Taal) om de taalinstellingen aan te passen. De standaardinstelling is Engels.

STAP 2: Blader door de lijst door omhoog te vegen en selecteer de gewenste taal.

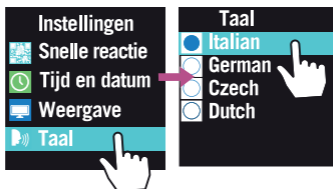

## Algemene instellingen (Android en iPhone)

STAP 1: Druk op 'Common settings' (Algemene instellingen) om de instellingen voor het kloktype, de bewegingssensor en de achtergrondverlichting van het LCD-scherm aan te passen.

STAP 2: Selecteer 'Unlocking type selection' (Ontgrendelingstype selecteren) om het kloktype aan te passen. Selecteer een optie in de lijst (Analoge klok 1, Analoge klok 2, Digitale klok 1, Digitale klok 2).

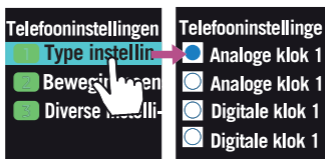

STAP 3: Selecteer 'Motion sensors' (Bewegingssensoren) om aan te passen hoe u de smartwatch kunt dempen wanneer een beltoon klinkt/het alarm afgaat. Gebruik de pijlen naar links en rechts om

de bewegingssensor in of uit te schakelen, 'Flip to mute incoming calls' (Omdraaien om inkomende oproepen te dempen) in of uit te schakelen en 'Flip to mute alarm' (Omdraaien om alarm te dempen) in of uit te schakelen. Als de kantelbewegingssensoren zijn geactiveerd, kan de smartwatch ondersteboven worden gehouden om een inkomende oproep of een actief alarm te dempen. Druk op 'Save' (Opslaan) om te bevestigen of druk op 'Back' (Terug) om af te sluiten zonder op te slaan.

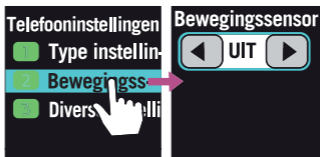

**STAP 4:** Selecteer 'Misc. settings' (Overige instellingen) om de achtergrondverlichting van het LCD-scherm aan te passen. Druk op 'LCD backlight' (LCD-achtergrondverlichting) en gebruik de schuifbalken om de helderheid van het scherm en de duur van de helderheid in te stellen. Druk op 'OK' om te bevestigen of druk op 'Back' (Terug) om af te sluiten zonder op te slaan.

## Instellingen herstellen (Android en iPhone)

**STAP 1:** Druk op 'Restore settings' (Instellingen herstellen) om alle instellingen op het gekoppelde Android- of iPhone-apparaat te resetten en alle Bluetooth-apparaten en persoonlijke gegevens te wissen.

**STAP 2:** Er wordt een bericht weergegeven waarin om bevestiging wordt gevraagd. Druk op 'Yes' (Ja) om het herstelproces te starten. Op de smartwatch wordt 'Restore processing' (Herstellen verwerken) weergegeven voordat de smartwatch opnieuw wordt opgestart en de standaardinstellingen worden hersteld.



## Anti verloren-app (alleen Android)

Er moet al een BT-meldingsapp zijn gedownload op het Android-apparaat om de 'Anti lost' (Anti verloren)-app te kunnen gebruiken.

**STAP 1:** Druk op het pictogram 'Anti lost' (Anti-verloren) om de functie voor het volgen van de telefoon te gebruiken.



**STAP 2:** Selecteer 'Anti lost' (Anti-verloren) om een melding te activeren wanneer de smartwatch zich buiten het bereik van het Android-apparaat bevindt; de smartwatch waarschuwt de gebruiker wanneer de smartphone en het Android-apparaat zich op meer dan 10 m afstand van elkaar bevinden. Gebruik de pijlen naar links en rechts om 'On' (Aan) of 'Off' (Uit) te selecteren. Druk op 'Save'



(Opslaan) om te bevestigen of druk op 'Back' (Terug) om af te sluiten zonder op te slaan.

## Energiebesparings-app (Android en iPhone)

**STAP 1:** Druk op het pictogram 'Power Save' (Energiebesparing) om de instellingen voor energiebesparing aan te passen.

**STAP 2:** Selecteer 'On' (Aan) of 'Off' (Uit). Als de energiebesparingsmodus is ingeschakeld, wordt geprobeerd de smartwatch zoveel mogelijk in de stand-bymodus te zetten om de levensduur van de accu te verlengen.



**OPMERKING:** Als de energiebesparingsmodus is geactiveerd, worden alle eerder ingestelde weergave-instellingen genegeerd.

## Beltoon-app (Android en iPhone)

STAP 1: Druk op het pictogram 'Ringtone' (Beltoon) om de beltoon en het alarmgeluid aan te passen.

STAP 2: Selecteer een vooraf ingestelde beltoon (algemeen, stil, vergadering, buiten) om aan te passen hoe de smartwatch de gebruiker waarschuwt voor meldingen. Druk op 'Options' (Opties) en selecteer 'Activate' (Activeren) om de geselecteerde voorinstelling in te stellen.

STAP 3: Om de geselecteerde voorinstelling aan te passen, selecteert u de voorinstelling, drukt u op 'Options' (Opties) en vervolgens op 'Customise' (Aanpassen).

STAP 4: Selecteer 'Alert type' (Type melding) om te kiezen hoe de smartwatch de gebruiker waarschuwt voor meldingen.

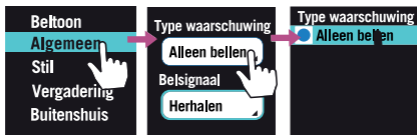

STAP 5: Selecteer 'Ring type' (Type overgaan) om te kiezen hoe de smartwatch moet overgaan.

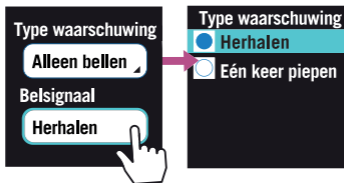

**STAP 6:** Selecteer 'Ringtone' (Beltoon) om het geluid van de beltoon te kiezen. De smartwatch wordt geleverd met 5 voorgeprogrammeerde beltonen. Zodra een beltoon is geselecteerd, speelt de smartwatch een voorbeeld van die beltoon af en verschijnt deze onder de optie 'Ringtone' (Beltoon).



**STAP 7:** Selecteer 'Ringtone volume' (Beltoonvolume) om het volume van de beltoon aan te passen. Druk op de knop '+' om het volume van de beltoon te verhogen; verlaag het volume van de beltoon door op de knop '-' te drukken.

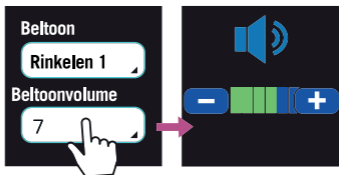

**STAP 8:** Wanneer de beltooninstellingen zijn voltooid, drukt u op 'Options' (Opties) en vervolgens op 'Save' (Opslaan).

## Alarm-app (Android en iPhone)

**STAP 1:** Druk op het pictogram 'Alarm' (Alarm) om een alarm in te stellen. De smartwatch kan worden gebruikt om maximaal 5 aangepaste alarmen in te stellen.

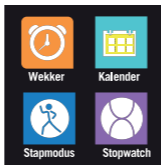

**STAP 2:** Selecteer een alarmtijd zonder een vinkje ernaast om de instellingen van die alarmtijd aan te passen.

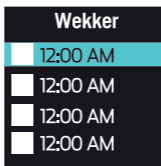

**STAP 3:** Gebruik de pijlen naar links en rechts om het alarm in en uit te schakelen.

**STAP 4:** Druk op de tijdoptie om de gewenste tijd van het alarm in te voeren. Selecteer het te wijzigen veld en gebruik de knoppen '+' en '-' om de cijfers aan te passen. Druk op 'OK' om te bevestigen of druk op 'Back' (Terug) om af te sluiten zonder op te slaan.

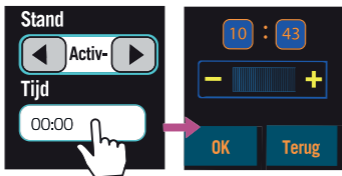

**STAP 5:** Druk op de optie 'Repeat' (Herhalen) om de frequentie van de wekkers aan te passen. Kies 'Once' (Eenmaal) als u wilt dat het alarm slechts één keer afgaat, kies 'Everyday' (Dagelijks) als u het alarm dagelijks wilt laten afgaan op de ingestelde tijd of kies 'Custom' (Aangepast) als u wilt kiezen op welke dagen van de week het alarm moet afgaan. Als u 'Custom' (Aangepast) selecteert, drukt u op 'Done' (Gereed) om de selectie te bevestigen. Er verschijnt een vinkje naast de dagen van de week waarop het alarm afgaat. Druk op 'OK' om te bevestigen.



**STAP 6:** Druk op de optie 'Alarm tone' (Alarnton) om de alarnton te kiezen. Houd de geselecteerde toon ongeveer 3 seconden ingedrukt om een voorbeeld van de toon af te spelen. Druk eenmaal op de geselecteerde toon om te bevestigen.

**STAP 7:** Druk op 'Options' (Opties) en vervolgens op 'Save' (Opslaan) om de alarminstellingen te bevestigen. Het alarm verschijnt nu in de lijst met een vinkje ernaast om aan te geven dat het is ingesteld en ingeschakeld.

## Agenda-app (Android en iPhone)

**STAP 1:** Druk op het pictogram 'Calendar' (Agenda) om de agenda te openen.

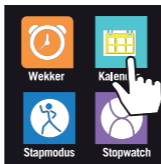

**STAP 2:** De datum van vandaag wordt blauw gemarkeerd. Gebruik de pijlen naar links en rechts bovenaan de agenda om door de maanden te bladeren.

## Stappenteller-app (Android en iPhone)

**STAP 1:** Druk op het pictogram 'Pedometer' (Stappenteller) om de ingebouwde timer en stappenteller te openen.

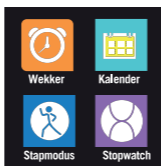

**STAP 2:** Druk op 'Start' (Starten) om de timer te activeren. Zodra de timer is gestart, drukt u op 'Pause' (Pauzeren) om de timer te pauzeren of op 'Reset' (Resetten) om deze te resetten. De ingebouwde sensor op de smartwatch telt de stappen van de gebruiker.

**STAP 3:** Veeg naar rechts om de overzichtspagina op het tweede scherm te bekijken.



**OPMERKING:** De rode stip aan de onderkant van de stappenteller-app geeft aan welk scherm wordt weergegeven.

## Stopwatch-app (Android en iPhone)

STAP 1: Druk op het pictogram 'Stopwatch' (Stopwatch) om de stopwatch te openen.

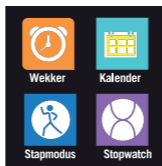

STAP 2: Druk op de linkerknop om de stopwatch te starten; druk nogmaals op de knop om de stopwatch stil te zetten. De stopwatch blijft lopen, maar de tijd wordt stilgezet zodat deze kan worden afgelezen.

STAP 3: Druk op de rechterknop om de tijd op de stopwatch opnieuw in te stellen.

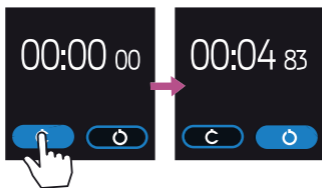

## Telefoonboek-app (Android en iPhone)

Voordat u de telefoonboek-app kunt gebruiken, moet de verbinding tussen het verbonden Android- of iPhone-apparaat en de app 'BT music' (BT-muziek) worden verbroken. Druk op de bevestigingsknop om verder te gaan.

**STAP 1:** Druk op het pictogram 'Phonebook' (Telefoonboek) om de lijst met contactpersonen te openen. De smartwatch geeft de lijst met contactpersonen van het verbonden Android- of iPhone-apparaat weer.



**STAP 2:** Selecteer een contactpersoon om zijn of haar gegevens te bekijken.

**STAP 3:** Als u een contactpersoon wilt bellen, selecteert u de contactpersoon en drukt u op 'Call' (Bellen).

**STAP 4:** Tijdens een gesprek worden de onderstaande knoppen weergegeven:

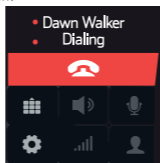

**OPMERKING:** Het numerieke toetsenblok en de instellingen zijn pas beschikbaar nadat een gesprek is verbonden.

## Kiezer-app (Android en iPhone)

**STAP 1:** Druk op het pictogram 'Dialer' (Kiezer) om nummers te kiezen en te bellen.

**STAP 2:** Voer het gewenste telefoonnummer in en druk vervolgens op het pictogram 'Call' (Bellen) in de linkerbenedenhoek.





## Berichten-app (alleen Android)

STAP 1: Druk op het pictogram 'Messages' (Berichten) om verzonden en ontvangen berichten weer te geven.

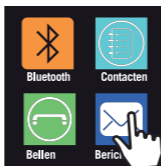

STAP 2: Selecteer 'Inbox' (Postvak IN) of 'Sent messages' (Verstuurde berichten) en klik vervolgens op een bericht om het gesprek te openen. Blader omlaag om het volledige bericht te lezen.

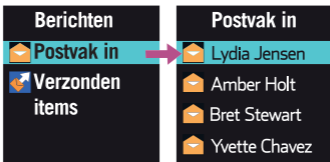

## Oproepen-app (Android en iPhone)

**STAP 1:** Druk op het pictogram 'Calls' (Oproepen) om de oproepgeschiedenis te openen. De smartwatch geeft de lijst met oproepen van het verbonden Android- of iPhone-apparaat weer.

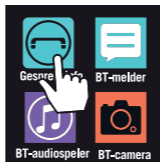

**STAP 2:** Selecteer de gewenste lijst; elke lijst bevat een lijst met bijbehorende oproepen.

**STAP 3:** Selecteer een vermelding in de lijst om de oproepgegevens en de contactgegevens van de beller weer te geven. Blader omlaag om alle bellergegevens te lezen.

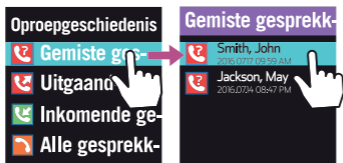

## BT-meldingsapp (alleen Android)

De BT-meldingsapp stuurt pushmeldingen naar de smartwatch vanuit alle compatibele apps op het verbonden Android-apparaat die zijn ingesteld voor pushmeldingen. Hiertoe behoren SMS-berichten, WhatsApp, Message + en Gmail. Deze functie instellen:

**STAP 1:** Er wordt een BT-meldingsverzoek weergegeven op het Android-apparaat. Druk op 'OK' om te bevestigen.

**STAP 2:** Druk op het pictogram 'BT Notice' (BT-melding) op het

beginscherm van de smartwatch om de meldingen in te stellen en aan te passen.

**STAP 3:** Pushmeldingen die op het Android-apparaat worden verzonden, worden weergegeven als een kort voorbeeld op de smartwatch. Bijvoorbeeld:

Druk op de knop 'OK' op de smartwatch om extra meldingen weer te geven.

**OPMERKING:** De compatibiliteit van de open-source app met de app 'BT Notice' (Bluetooth-melding) kan variëren afhankelijk van het softwareontwerp en kan zonder voorafgaande kennisgeving worden gewijzigd. UP Global Sourcing UK Ltd. is niet verantwoordelijk voor software-updates en softwarecompatibiliteit die zijn ontwikkeld door externe softwareontwikkelaars op het Android-platform van de Play Store.

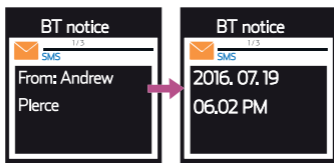
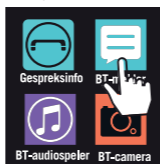

## Bluetooth-muziekapp (Android en iPhone)

**STAP 1:** Druk op het pictogram 'BT music' (BT-muziek) om muziek af te spelen via de luidsprekers van de smartwatch.

**STAP 2:** Pas het volume van de smartwatch aan met de knoppen '+' en '-'. Druk op de knop '+' om het volume van de smartwatch te verhogen; verlaag het volume van de smartwatch door op de knop '-' te drukken.

**STAP 3:** Als u naar het volgende nummer wilt gaan, drukt u op 'Skip +' (Over slaan +). U speelt het vorige nummer af door op 'Skip -' (Over slaan -) te drukken.

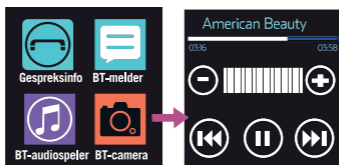

## Bluetooth-camera-app (alleen Android)

**STAP 1:** Download een app voor BT-meldingen op een Android-apparaat.

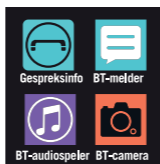

**STAP 2:** Druk op het pictogram 'BT camera' (BT-camera) om de Bluetooth-camera te openen. De Bluetooth-camera maakt verbinding met de ingebouwde camera van het Android-apparaat, waarbij de smartwatch werkt als een sluitersknop op afstand. Er wordt een voorbeeld met lage resolutie van de camera van het Android-apparaat weergegeven op de smartwatch. Wanneer u overschakelt van staande naar liggende weergave, duurt het enkele seconden

voordat de smartwatch het voorbeeld van de afbeelding heeft gesynchroniseerd voordat u een foto maakt.

**STAP 3:** Druk op het scherm van de smartwatch om een foto te maken; wacht tot de smartwatch klaar is met het maken van de foto. Het fotovoorbeeld blijft weergegeven op het smartwatchescherm en de foto wordt opgeslagen op de camerarol van het Android-apparaat.



**OPMERKING:** De Bluetooth-camera heeft alleen toegang tot de naar buiten gerichte camera van het Android-apparaat.

## Zitten-app (Android en iPhone)

**STAP 1:** Druk op het pictogram 'Sedentary' (Zitten) om een herinnering in te stellen om op te staan.

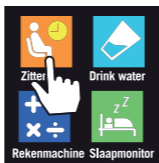

**STAP 2:** Gebruik de pijlen naar links en rechts om de herinnering in en uit te schakelen.

Als u de herinneringstijd wilt wijzigen, selecteert u het veld 'Reminder timer' (Herinnering timer) en gebruikt u de knoppen '+' en '-' om de cijfers aan te passen.



**STAP 3:** Druk op de knop 'OK' en selecteer 'Save' (Opslaan) om de herinnering in te stellen.

## Water drinken-app (Android en iPhone)

**STAP 1:** Druk op het pictogram 'Drink water' (Water drinken) om voor de hele dag een herinnering in te stellen om water te drinken.

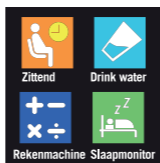

**STAP 2:** Zodra de app is geopend en het waterdruppel-pictogram wordt weergegeven, veegt u van rechts naar links op het scherm om de voorinstellingen voor herinneringen te openen.



**STAP 3:** Selecteer een herinneringstijd om de herinneringsinstellingen aan te passen. Als de waterdruppel een witte rand heeft, is er al een alarm ingesteld.

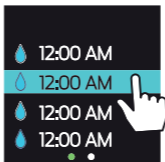

**STAP 4:** Gebruik de pijlen naar rechts en links om de herinnering in of uit te schakelen. Selecteer de optie 'Time' (Tijd) om de herinneringstijd aan te passen.

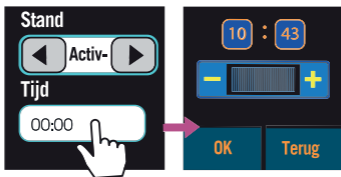

**STAP 5:** Druk op de optie 'Repeat' (Herhalen) om de frequentie van de wekkers aan te passen. Kies 'Once' (Eenmaal) als u wilt dat het alarm slechts één keer afgaat, kies 'Everyday' (Dagelijks) als u het alarm dagelijks wilt laten afgaan op de ingestelde tijd of kies 'Custom' (Aangepast) als u wilt kiezen op welke dagen van de week het alarm moet afgaan. Als u 'Custom' (Aangepast) selecteert, drukt u op 'Done' (Gereed) om de selectie te bevestigen.

**STAP 6:** Druk op 'Save' (Opslaan) om te bevestigen of op 'Back' (Terug) om de herinnering te annuleren.

## Rekenmachine-app (Android en iPhone)

**STAP 1:** Druk op het pictogram 'Calculator' (Rekenmachine) om de rekenmachine te openen. Er verschijnt een numeriek toetsenblok.

**STAP 2:** Voer de berekening in en druk op '=' om het resultaat te berekenen.



## Slaapmonitor-app (Android en iPhone)

**STAP 1:** Druk op het pictogram 'Sleep monitor' (Slaapmonitor) om de slaap van de gebruiker in de gaten te houden; er verschijnt een timer.

**STAP 2:** Druk op 'Start' (Starten) om de timer te activeren als u klaar bent om naar bed te gaan. De smartwatch houdt de slaapgewoonten van de gebruiker bij en geeft nuttige feedback. Druk op 'Pause' (Pauzeren) om de timer te pauzeren, op 'Resume' (Hervatten) om de timer te hervatten en op 'Reset' (Resetten) om deze te resetten.

### Problemen oplossen

#### **De smartwatch kan niet worden opgeladen.**

De USB-oplaadkabel is niet goed aangesloten. Controleer of de USB-oplaadkabel goed is aangesloten.

#### **De smartwatch heeft een korte oplaadtijd.**

De resterende accucapaciteit is hoog en de accu is nog niet leeg. Ga verder met normaal gebruik.

#### **Kan een apparaat niet koppelen met de smartwatch.**

Het Bluetooth-apparaat is niet compatibel met de smartwatch.

Controleer of het Bluetooth-apparaat compatibel is met de smartwatch en of de Bluetooth-functie is ingeschakeld.

De smartwatch is niet zichtbaar; schakel Bluetooth-zichtbaarheid in volgens de instructies in het gedeelte 'Bluetooth-app (Android en iPhone)'.

#### **De apps werken niet op de smartwatch.**

Niet alle apps zijn compatibel met iPhones. Controleer in het relevante gedeelte hierboven of de app 'Android only' (alleen Android) is.

Voor Android-apparaten installeert u een compatibele BT-meldingsapp.

## Conformiteitsverklaring

UP Global Sourcing UK Ltd. verklaart hierbij dat dit product voldoet aan de essentiële vereisten en andere bepalingen van richtlijn 2014/53/EU.

De conformiteitsverklaring kan worden geraadpleegd bij UP Global Sourcing UK Ltd., Victoria Street, Manchester OL9 0DD. Verenigd Koninkrijk, of online op [www.intempo.co.uk/declaration-letters.html](http://www.intempo.co.uk/declaration-letters.html). Modelnummer EE2967

Ga naar <https://www.intempo.co.uk/manuals.html> om deze gebruiksaanwijzing in andere talen te openen.

## Specificaties

Productcode: EE2967MIXKIKFOB2

Bluetooth-versie: 3,0

Draadloos bereik: 10 m

Scherm: LCD-touchscreen van 3,65 cm (1,44 inch)

Resolutie: 128 x 128 pixels

Accucapaciteit: 200 mAh

Accutype: oplaadbare lithium-ion

Bedrijfsfrequentie: 2,4 GHz:

Max. RF-uitvoer: < 20 dBm

## Weggoeien van afgedankte batterijen en elektrische en elektronische apparatuur



Dit symbool op het product, de batterijen of de verpakking betekent dat dit product en de batterijen die het bevat, niet met het huishoudelijk afval mogen worden afgevoerd. In plaats daarvan is het de verantwoordelijkheid van de gebruiker om deze in te leveren bij een geschikt inzamelpunt voor het recyclen van batterijen en elektrische en elektronische apparatuur. Deze gescheiden inzameling en recycling draagt bij aan het behoud van natuurlijke hulpbronnen en voorkomt potentiële schade aan de volksgezondheid en het milieu, aangezien batterijen en elektrische en elektronische apparaten gevaarlijke stoffen kunnen bevatten die bij verkeerde afvalverwerking kunnen vrijkomen. Sommige verkopers bieden terugbrengdiensten aan waarmee de gebruiker kapotte apparatuur kan retourneren zodat de apparatuur op een juiste manier wordt weggegooid. **Het is de verantwoordelijkheid van de gebruiker om eventuele gegevens op elektrische en elektronische apparatuur te verwijderen voordat deze wordt afgevoerd.** Voor informatie over waar u batterijen en elektrische en elektronische apparatuur kunt inleveren, neemt u contact op met de gemeente, de afvalstoffendienst voor huishoudelijk afval of de verkoper.

intempo<sup>+</sup>



Geproduceerd door:  
UP Global Sourcing UK Ltd.,  
Edmund-Rumpler Straße 5,  
51149 Köln, Germany.

[www.intempo.com](http://www.intempo.com)

GEMAAKT IN CHINA.

Handelsmerk ©Intempo Alle rechten voorbehouden.

CD170817/MD220921/V3