

Pametni sat

Priručnik s uputama

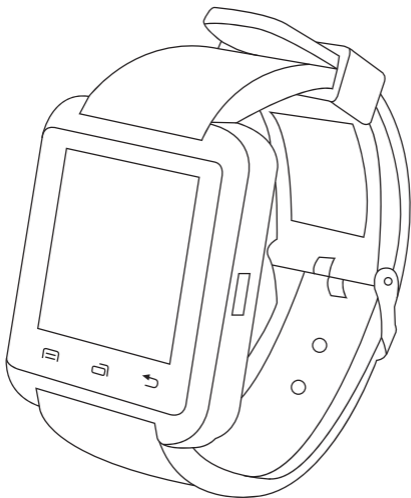

intempo⁺

Spremite upute za buduće potrebe.



Sigurnosne upute

Prilikom upotrebe električnih proizvoda uvijek trebate slijediti osnovne mjere sigurnosti.

Proizvod i dodatni pribor držite dalje od dohvata djece.

Male dijelove držite dalje od djece jer oni mogu predstavljati opasnost od gušenja.

Djeca mlađa od 8 godina moraju biti pod nadzorom kako se ne bi igrala s proizvodom.

Ovaj proizvod nije igračka.

Ovaj proizvod ne sadrži dijelove koje može servisirati korisnik. Ako je proizvod ili bilo koji dio dodatnog pribora neispravan ili oštećen, treba ga reciklirati.

Proizvod i sav dodatni pribor držite podalje od izvora topline, izravne sunčeve svjetlosti, vlage, vode i svih drugih vrsta tekućine te oštih rubova koji bi ga mogli oštetiti.

Blizu proizvoda nemojte ostavljati predmete koji su osjetljivi na magnetsko djelovanje (kreditne kartice itd.).

Proizvodom nemojte rukovati mokrih ruku.

Proizvodom nemojte rukovati ako je izložen vodi, vlazi ili drugim tekućinama, kako biste spriječili strujni udar, eksploziju i/ili ozljedu ili oštećenje proizvoda.

Proizvod upotrebljavajte samo za ono za što je namijenjen.

Upotrebljavajte samo one dodatke koje ste dobili uz proizvod.

Nemojte stavljati predmete ni u jedan od otvora.

Ovaj proizvod namijenjen je samo za kućnu upotrebu. Ne smije se upotrebljavati u komercijalne svrhe.

NAPOMENA: Preporučujemo da proizvod ne upotrebljavate tijekom punjenja jer će to smanjiti vijek trajanja baterije.

Sigurnosne napomene za bateriju

Polovi se ne smiju dovoditi u kratki spoj.

Ako je došlo do curenja iz baterije i ćelija, pazite da tekućina ne dođe u dodir s kožom ili očima. Ako dođe do kontakta, isperite to područje obilnom količinom vode i zatražite liječničku pomoć.

Nemojte upotrebljavati ćelije ili baterije koje nisu namijenjene za upotrebu s ovim proizvodom.

Sekundarne ćelije i baterije treba napuniti prije upotrebe. Ako je proizvod duže vremena spremljen, možda ćete nekoliko puta morati napuniti i isprazniti ćelije ili baterije kako biste postigli maksimalne radne značajke.

Baterije držite izvan dohvata djece.

Baterije nemojte bacati u vatru.

Bateriju nemojte rastavljati, otvarati ili je sjeckati na komadiće.

Ćelije ili baterije nemojte izlagati toplini ili vatri.

Baterije nemojte gnječiti, bušiti, rastavljati ili oštećivati na druge načine.

Nemojte spremati na temperaturi višoj od 60 °C.

Izbjegavajte spremanje na mjestu koje je izloženo izravnoj sunčevoj svjetlosti.

Baterije nemojte izlagati toplini ni vatri jer mogu eksplodirati.

Baterije nemojte izlagati mehaničkim udarcima.

Istrošene baterije nemojte odlagati s komunalnim otpadom.

Kad se baterije istroše, odložite ih na lokalno reciklažno dvorište.

Dodatne pojedinosti zatražite od lokalnih vlasti.

Proizvod je opremljen baterijom od 3,7 V i 200 mAh (ne može se izvaditi).

Čišćenje i održavanje

Pametni sat obrišite mekom krpom koja ne ostavlja dlačice.

Ne smijete:

Čistiti pametni sat abrazivnim sredstvima za čišćenje.

Izlagati pametni sat izuzetno visokim ili niskim temperaturama.

Dopuštati da pametni sat padne na tlo.

Pokušavati rastavljati pametni sat.

Odlagati pametni sat u vatru jer će to uzrokovati eksploziju.

Opis dijelova

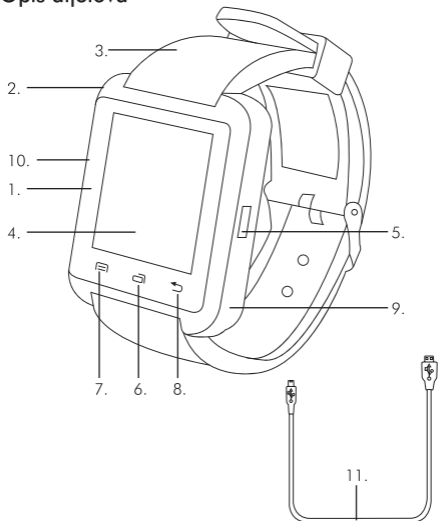

- | | | | |
|----|------------------------------------------------------|-----|-------------------------------------------------------------------------------------------------------------|
| 1. | Glavna jedinica Bluetooth® pametnog sata | 6. | Gumb za povratak / početni zaslon |
| 2. | Zvučnik | 7. | Dodirni gumb U redu |
| 3. | Prilagodljivi remen | 8. | Dodirni gumb Natrag |
| 4. | Dodirni zaslon | 9. | Ugrađeni mikrofon za upotrebu bez ruku |
| 5. | Gumb za uključivanje/ isključivanje te prekid poziva | 10. | Ulaz za punjenje od 5 V  |
| | | 11. | USB kabel za punjenje |

Upute za upotrebu

Punjenje baterije

Zvučnik ima litij-ionsku bateriju od 3,7 V i 200 mAh (ne može se izvaditi). Preporučujemo da bateriju do kraja napunite prije prve upotrebe; to će trajati približno 2 sata.

Mikro USB priključak na kraju USB kabela za punjenje priključite na ulaz za punjenje od 5 V  koji se nalazi na zvučniku, a drugi kraj priključite u kompatibilni USB ulaz.

Tijekom punjenja simbol baterije u gornjem desnom kutu svijetlit će zeleno.

Kad se baterija do kraja napuni, pažljivo isključite oba kraja USB kabela za punjenje i spremite ga na sigurno mjesto za kasniju upotrebu.

Upotreba Bluetooth® pametnog sata

NAPOMENA: Kako biste pristupili svim značajkama pametnog sata, preuzmite i instalirajte kompatibilnu BT aplikaciju za obavijesti iz trgovine Google Play Store (samo za Android).

Upotreba početnog zaslona

1. **KORAK:** Držite pritisnutim gumb za uključivanje/isključivanje i prekid poziva kako biste uključili pametni sat; pametni sat oglasit će se zvučnim signalom kako biste znali da se uključio. Na početnom zaslonu prikazat će se sljedeće:

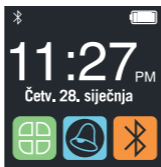

2. KORAK: Pritisnite ikonu izbornika kako biste pristupili sljedećem popisu aplikacija:

- Settings (Postavke)
- Anti lost (Zaštita od gubitka)
- Ušteda energije
- Ringtone (Zvuk zvona)
- Alarm
- Calendar (Kalendar)
- Pedometer (Pedometar)
- Stopwatch (Štoperica)
- Bluetooth
- Phonebook (Adresar)
- Dialer (Biranje)
- Messages (Poruke)
- Calls (Pozivi)
- BT notice (BT obavijest)
- BT music (BT glazba)
- BT camera (BT fotoapararat)
- Sedentary (Sjedenje)
- Drink Water (Unos vode)
- Calculator (Kalkulator)
- Sleep (Spavanje)

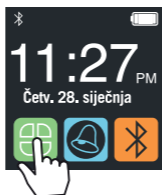

Kroz popis aplikacija možete se kretati tako da prstom povučete ulijevo ili udesno. Za povratak na prethodnu stranicu pritisnite gumb za povratak / početni zaslon; za povratak na početni zaslon nastavite pritiskati gumb za povratak / početni zaslon.

3. KORAK: Pritisnite ikonu glasnoće kako biste prilagodili glasnoću pametnog sata.

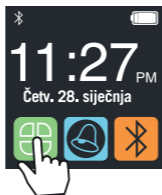

Pritisnite gumb „+“ kako biste povećali glasnoću pametnog sata; pritisnite gumb „-“ kako biste smanjili glasnoću pametnog sata. Ako nakon 3 sekunde nije odabrana nijedna opcija, pametni sat automatski će se vratiti na početni zaslon.

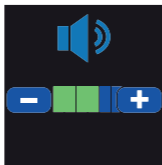

4. KORAK: Pritisnite ikonu Bluetooth kako biste otvorili postavke za Bluetooth. Za uparivanje pametnog sata s kompatibilnim Bluetooth uređajem pratite upute u odjeljku „Uparivanje s kompatibilnim Bluetooth uređajem (Android i iPhone)“.

5. KORAK: Kako biste pristupili stanju pripravnosti, pritisnite gumb za uključivanje/isključivanje; zaslon će se zatamniti, što ukazuje na to da je pametni sat u stanju pripravnosti. Ponovo pritisnite gumb za uključivanje/isključivanje i prekid poziva kako biste izašli iz stanja pripravnosti.

NAPOMENA: Simbol Bluetooth naznačuje da je sat uparen s kompatibilnim uređajem.

Simbol razine napunjenosti baterije naznačuje preostalu razinu napunjenosti baterije pametnog sata.

Upotreba aplikacija za Bluetooth® pametni sat

Aplikacija Bluetooth (Android i iPhone)

Ako pametni sat uparujete s Android uređajem, prije samog uparivanja na Android uređaju preuzmite i otvorite aplikaciju za Bluetooth obavijesti koja je kompatibilna s pametnim satom.

1. KORAK: Pritisnite ikonu Bluetooth kako biste otvorili postavke za Bluetooth.

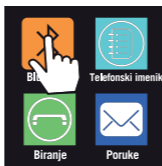

2. KORAK: Aktivirajte Bluetooth način rada tako da pritisćete gumb za uključivanje/isključivanje sve dok se ne prikaže „On“ (Uključeno).

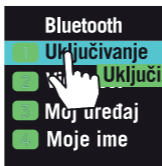

3. KORAK: Pritišćite „Visibility“ (Vidljivost) sve dok se ne prikaže „On“ (Uključeno) kako biste pametnom satu omogućili da pronađe kompatibilni Bluetooth uređaj.

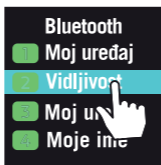

4. KORAK: Za prikaz prvih nekoliko slova u nazivu pametnog sata za uparivanje odaberite „My name“ (Moj naziv).

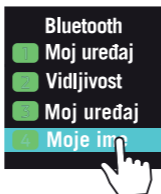

5. KORAK: Tražite pametni sat kompatibilnim Bluetooth uređajem. Pokrenite uparivanje tako da odaberete „EE2967“.

6. KORAK: Odaberite „My device“ (Moj uređaj) i „Search new“ (Traži novi) kako biste tražili kompatibilni Bluetooth uređaj. Na popisu pronađenih uređaja odaberite odgovarajući kompatibilni Bluetooth uređaj.

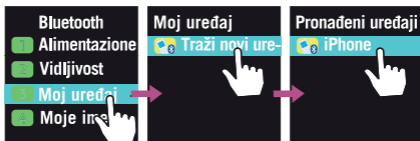

7. KORAK: S pametnog sata na kompatibilni Bluetooth uređaj poslat će se šifra za uparivanje; provjerite jesu li na pametnom satu i kompatibilnom Bluetooth uređaju navedene iste šifre. Ako se šifre podudaraju, na kompatibilnom Bluetooth uređaju pritisnite „pair“ (uparivanje), a na pametnom satu pritisnite „yes“ (da) kako biste uređaje povezali i uparili.

NAPOMENA: Za korisnike sustava Android pametni sat će zatražiti usklađivanje datuma i vremena s kompatibilnim Bluetooth uređajem. Na pametnom satu odaberite „yes“ (da) kako biste dovršili uparivanje. Dajte odgovarajuća dopuštenja za BT aplikaciju za obavijesti kako biste pristupili svim značajkama pametnog sata.

Aplikacija Settings (Postavke)

„Settings“ (Postavke) možete pronaći tako da na početnom zaslonu pritisnete ikonu izbornika. Prije nego što prilagodite bilo koju od sljedećih značajki, pritisnite ikonu „Settings“ (Postavke).

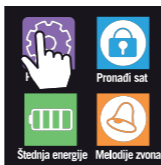

Postavke vremena i datuma (Android i iPhone)

1. KORAK: Pritisnite „Time and date“ (Vrijeme i datum) kako biste prilagodili postavke vremena i datuma.

2. KORAK: Odaberite „Set home city“ (Postavi grad); na pametnom satu prikazat će se popis gradova. Prođite kroz popis tako da prstom povlačite prema gore i odaberite željeni grad.

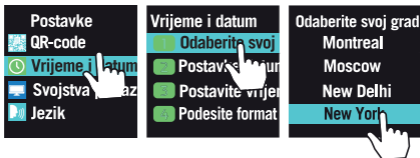

3. KORAK: Želite li promijeniti datum, pritisnite „Date settings“ (Postavke datuma). Odaberite polje koje želite promijeniti i gumbima „+“ i „-“ prilagodite brojeve. Za potvrdu pritisnite „OK“ (U redu) ili pritisnite „Back“ (Natrag) za izlaz bez spremanja.

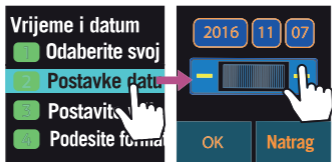

4. KORAK: Želite li promijeniti vrijeme, pritisnite „Set time“ (Postavi vrijeme). Odaberite polje koje želite promijeniti i gumbima „+“ i „-“ prilagodite brojeve. Za potvrdu pritisnite „OK“ (U redu) ili pritisnite „Back“ (Natrag) za izlaz bez spremanja.

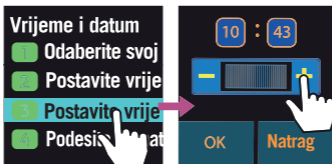

5. KORAK: Sat postavite na 12-satni ili 24-satni format tako da odaberete „Set format“ (Postavi format). Između opcija za 12-satni i 24-satni format možete se pomicati pritiskom na strelice za lijevo i desno. Za potvrdu pritisnite gumb „OK“ (U redu) ili pritisnite „Back“ (Natrag) za izlaz bez spremanja.

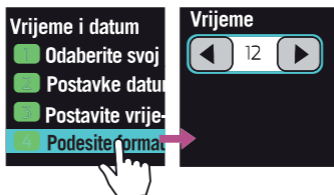

6. KORAK: Želite li promijeniti hoće li pametni sat automatski ažurirati vrijeme i datum prilikom ljetnog računanja vremena, odaberite „Update with time zone“ (Ažuriraj prema vremenskoj zoni). Pritisnite „On“ (Uključeno) ili „Off“ (Isključeno) ili pak pritisnite „Back“ (Natrag) za izlaz.

Postavke zaslona (Android i iPhone)

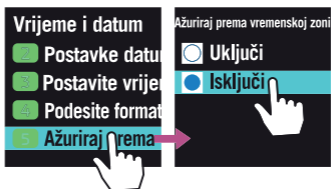

1. KORAK: Pritisnite „Display“ (Zaslon) kako biste prilagodili postavke prikaza.

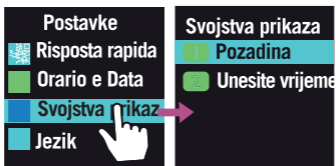

2. KORAK: Kako biste prikazali i odabrali pozadinu početnog zaslona, odaberite „Wallpaper“ (Pozadina). Odabir potvrdite pritiskom na „OK“ (U redu).

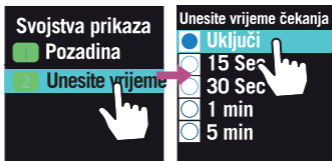

3. KORAK: Pritisnite „Enter standby“ (Prelazak u stanje pripravnosti) kako biste postavili mjerač vremena za stanje pripravnosti. Odaberite jednu od opcija s popisa (Off (Isključeno), 15 secs (15 sekundi), 30 secs (30 sekundi), 1 min (1 minuta), 5 mins (5 minuta)).

Postavke jezika (Android i iPhone)

1. KORAK: Pritisnite „Language“ (Jezik) kako biste prilagodili postavke jezika. Zadana je postavka English (Engleski).



2. KORAK: Prođite kroz popis tako da prstom povlačite prema gore i odaberite željeni jezik.

Zajedničke postavke (Android i iPhone)

1. KORAK: Pritisnite „Common settings“ (Zajedničke postavke) kako biste prilagodili vrstu sata, senzor za pokret i pozadinsko osvjetljenje LCD zaslona.

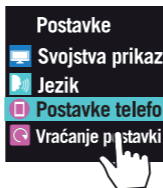

2. KORAK: Odaberite „Unlocking type selection“ (Odabir vrste otključavanja) kako biste prilagodili vrstu sata. Odaberite jednu od opcija s popisa (Analog Clock 1 (Analogni sat 1), Analog Clock 2 (Analogni sat 2), Digital Clock 1 (Digitalni sat 1), Digital Clock 2 (Digitalni sat 2)).

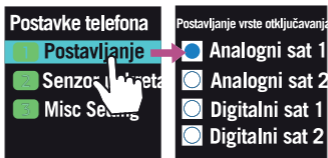

3. KORAK: Odaberite „Motion sensors“ (Senzori za pokret) kako biste prilagodili utišavanje pametnog sata prilikom dolaznog poziva ili alarma. Strelicama za lijevo i desno možete uključiti ili isključiti senzor za pokret, opciju „Flip to mute incoming calls“ (Okreni za utišavanje dolaznih poziva) i „Flip to mute alarm“ (Okreni za utišavanje alarma). Ako su aktivirani senzori za okretanje, pametni sat može se okrenuti naopako kako bi se utišao dolazni poziv ili aktivni alarm. Za potvrdu pritisnite „Save“ (Spremi) ili pritisnite „Back“ (Natrag) za izlaz bez spremanja.

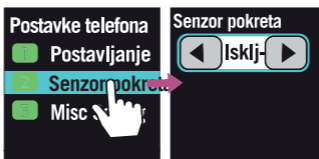

4. KORAK: Odaberite „Misc. settings“ (Razne postavke) kako biste prilagodili pozadinsko osvjetljenje LCD zaslona. Pritisnite „LCD backlight“ (Pozadinsko osvjetljenje LCD zaslona) i kliznim gumbima prilagodite osvjetljenje zaslona i trajanje osvjetljenja. Za potvrdu pritisnite „OK“ (U redu) ili pritisnite „Back“ (Natrag) za izlaz bez spremanja.



Vraćanje postavki (Android i iPhone)

1. KORAK: Pritisnite „Restore settings“ (Vrati postavke) kako biste sve postavke na uparenom Android ili iPhone uređaju vratili na početne te očistili sve Bluetooth uređaje i osobne podatke.

2. KORAK: Prikazat će se poruka o potvrdi; pritisnite „Yes“ (Da) kako biste pokrenuli postupak vraćanja. Na pametnom satu prije ponovnog pokretanja i vraćanja na početne postavke prikazat će se „Restore processing“ (Pokreće se vraćanje).

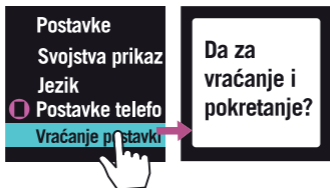

Aplikacija za zaštitu od gubitka uređaja (samo za Android)

Na Android uređaj najprije se mora preuzeti BT aplikacija za obavijesti kako bi se mogla upotrebljavati aplikacija „Anti Lost“.

1. **KORAK:** Pritisnite ikonu za zaštitu od gubitka uređaja kako biste upotrijebili značajku praćenja telefona.

2. **KORAK:** Odaberite „Anti lost“ kako biste aktivirali obavijest koja će se prikazati kad pametni sat bude izvan dometa Android uređaja; pametni sat upozorit će korisnika kad pametni telefon i Android uređaj budu udaljeni više od 10 m. Strelicama za lijevo i desno odaberite „on“ (uključeno) ili „off“ (isključeno). Za potvrdu pritisnite „Save“ (Spremi) ili pritisnite „Back“ (Natrag) za izlaz bez spremanja.

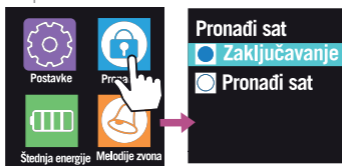

Aplikacija za uštedu energije (Android i iPhone)

1. **KORAK:** Pritisnite ikonu za uštedu energije kako biste prilagodili postavke uštede energije.

2. **KORAK:** Odaberite „On“ (Uključeno) ili „Off“ (Isključeno). Ako je uključena ušteda energije, pametni sat pokušat će se što češće postaviti u stanje pripravnosti kako bi se smanjila potrošnja baterije.



NAPOMENA: Ako je aktiviran način rada za uštedu energije, on će premostiti prethodno postavljene postavke zaslona.

Aplikacija zvuka zvona (Android i iPhone)

- 1. KORAK:** Pritisnite ikonu zvuka zvona kako biste prilagodili zvuk zvona i alarma.
- 2. KORAK:** Odaberite postavku zvuka zvona (general (općenito), silent (tiho), meeting (sastanak), outdoors (vani)) kako biste prilagodili način na koji će vas pametni sat upozoriti o obavijestima. Pritisnite „Options“ (Opcije), a zatim odaberite „Activate“ (Aktiviraj) kako biste postavili odabranu postavku.
- 3. KORAK:** Kako biste prilagodili odabranu postavku, odaberite postavku, pritisnite „Options“ (Opcije) i zatim „Customise“ (Prilagodi).
- 4. KORAK:** Odaberite „Alert type“ (Vrsta upozorenja) kako biste odabrali način na koji će vas pametni sat upozoriti na obavijesti.

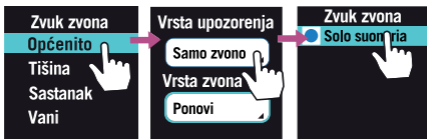

- 5. KORAK:** Odaberite „Ring type“ (Vrsta zvonjave) kako biste odabrali način na koji će pametni sat zvoniti.



6. KORAK: Odaberite „Ringtone“ (Zvuk zvona) kako biste odabrali zvuk zvona. Pametni sat ima 5 programiranih melodija zvona. Kad odaberete zvuk zvona, pametni sat reproducirat će taj zvuk te će se on prikazati pod opcijom „Ringtone“ (Zvuk zvona).

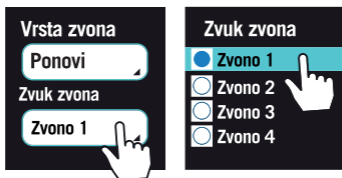

7. KORAK: Odaberite „Ringtone volume“ (Glasnoća zvona) kako biste prilagodili glasnoću zvona. Pritisnite gumb „+“ kako biste pojačali glasnoću zvona; pritisnite gumb „-“ kako biste smanjili glasnoću zvona.

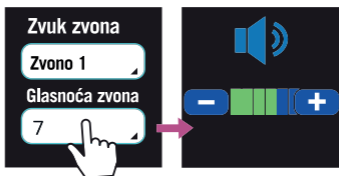

8. KORAK: Kad završite postavljanje zvuka zvona, pritisnite „Options“ (Opcije) i zatim „Save“ (Spremi).

Aplikacija Alarm (Android i iPhone)

1. KORAK: Pritisnite ikonu alarma kako biste postavili alarm. Na pametnom satu možete postaviti do 5 prilagođenih alarma.

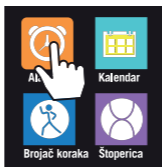

2. KORAK: Odaberite vrijeme alarma uz koje se ne nalazi kvačica kako biste prilagodili postavke za vrijeme alarma.

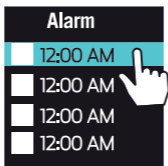

3. KORAK: Strelicama za lijevo i desno uključite ili isključite alarm.

4. KORAK: Pritisnite opciju za vrijeme kako biste unijeli željeno vrijeme alarma. Odaberite polje koje želite promijeniti i gumbima „+“ i „-“ prilagodite brojeve. Za potvrdu pritisnite „OK“ (U redu) ili pritisnite „Back“ (Natrag) za izlaz bez spremanja.



5. KORAK: Pritisnite opciju „Repeat“ (Ponavljanje) kako biste unijeli učestalost alarma. Odaberite „Once“ (Jednom) ako želite da se alarm oglasi samo jednom, odaberite „Everyday“ (Svakoga dana) ako želite da se alarm oglasi svakoga dana u definirano vrijeme ili odaberite „Custom“ (Prilagođeno) kako biste odabrali dane kad će se alarm oglasiti. Ako ste odabrali „Custom“ (Prilagođeno), pritisnite „Done“ (Gotovo) kako biste potvrdili odabir. Uz dane u tjednu kad se alarm treba oglasiti prikazat će se kvačica. Potvrdite pritiskom na „OK“ (U redu).



6. KORAK: Pritisnite opciju „Alarm tone“ (Zvuk alarma) kako biste odabrali zvuk alarma. Odabrani zvuk držite pritisnut približno 3 sekunde kako biste poslušali zvuk. Jednom pritisnite odabrani zvuk kako biste ga potvrdili.

7. KORAK: Pritisnite „Options“ (Opcije), a zatim pritisnite „Save“ (Spremi) kako biste potvrdili postavke alarma. Alarm će se zatim na popisu prikazati s kvačicom, što znači da je alarm postavljen i uključen.

Aplikacija kalendara (Android i iPhone)

1. KORAK: Pritisnite ikonu kalendara kako biste pristupili kalendaru.

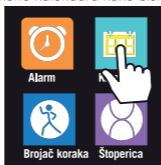

2. KORAK: Današnji datum istaknut će se plavom bojom. Strelicama za lijevo i desno na vrhu kalendara možete se kretati kroz mjesece.

Aplikacija pedometra (Android i iPhone)

1. KORAK: Pritisnite ikonu pedometra kako biste pristupili ugrađenom mjerачu vremena i brojaču koraka.

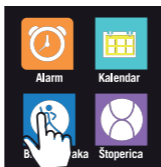

2. KORAK: Pritisnite „Start“ (Pokreni) kako biste aktivirali mjerач vremena. Nakon što se mjerач vremena pokrene, pauzirati ga možete pritiskom na „Pause“ (Pauziraj) ili ga ponovo postavite pritiskom na „Reset“ (Ponovo postavi). Senzor koji je ugrađen u pametni sat brojat će korisnikove korake.

3. KORAK: Prstom povucite udesno kako biste na drugom zaslonu pregledali stranicu sažetka.

NAPOMENA: Crvena točka na dnu aplikacije pedometra naznačuje koji se zaslon prikazuje.

Aplikacija štoperice (Android i iPhone)



- 1. KORAK:** Pritisnite ikonu štoperice kako biste pristupili štoperici.
- 2. KORAK:** Pritisnite lijevi gumb za pokretanje štoperice; ponovo ga pritisnite za zaustavljanje štoperice. Štoperica će nastaviti s mjerenjem, no vrijeme će se zamrznuti kako biste ga mogli pročitati.

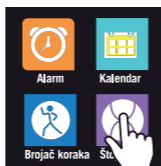

3. KORAK: Pritisnite desni gumb kako biste ponovo postavili vrijeme na štoperici.

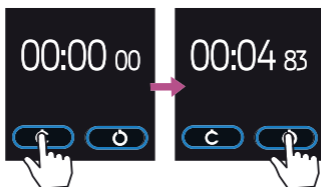

Aplikacija adresara (Android i iPhone)

Prije upotrebe aplikacije adresara, povezani Android ili iPhone uređaj mora biti isključen iz aplikacije „BT music“ (BT glazba). Za nastavak pritisnite gumb za potvrdu.

1. **KORAK:** Pritisnite ikonu adresara kako biste pristupili popisu kontakata. Na pametnom satu prikazat će se popis kontakata s povezanog Android ili iPhone uređaja.



2. **KORAK:** Odaberite kontakt kako bi se prikazale njegove pojedinosti.

3. **KORAK:** Kako biste kontakt nazvali, odaberite ga i zatim pritisnite „Call“ (Nazovi).

4. **KORAK:** Tijekom poziva prikazat će se sljedeći gumbi:

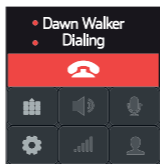

NAPOMENA: Numerička tipkovnica i postavke nisu dostupni sve dok se poziv ne uspostavi.

Aplikacija biranja (Android i iPhone)

1. **KORAK:** Pritisnite ikonu biranja kako biste birali broj i uspostavili poziv.
2. **KORAK:** Unesite željeni broj telefona i pritisnite ikonu poziva u donjem lijevom kutu.



Aplikacija za poruke (samo za Android)

1. **KORAK:** Pritisnite ikonu poruka kako biste pregledali poslane i primljene poruke.

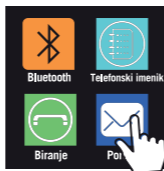

2. **KORAK:** Odaberite „Inbox“ (Ulazni spremnik) ili „Sent messages“ (Poslane poruke), a zatim pritisnite poruku kako biste otvorili razgovor. Pomaknite se prema dolje kako biste pročitali cijelu poruku.

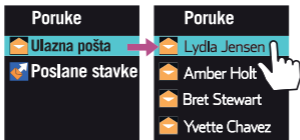

Aplikacija poziva (Android i iPhone)

1. **KORAK:** Pritisnite ikonu poziva kako biste pregledali popis prethodnih poziva. Na pametnom satu prikazat će se popis poziva s povezanog Android ili iPhone uređaja.

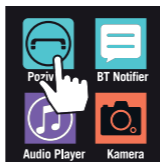

2. **KORAK:** Odaberite željeni popis; na svakom popisu nalazit će se popis odgovarajućih poziva.

3. **KORAK:** Odaberite stavku popisa kako biste pregledali pojedinosti i podatke o pozivatelju. Pomaknite se prema dolje kako biste pročitali sve podatke o pozivatelju.

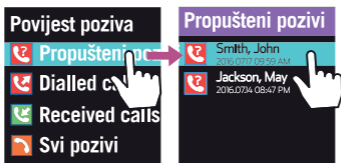

BT aplikacija za obavijesti (samo za Android)

BT aplikacija za obavijesti na pametni će sat poslati push obavijesti iz svih kompatibilnih aplikacija s povezanog Android uređaja koje su postavljene za push obavijesti. To uključuje SMS poruke, WhatsApp, Message + i Gmail. Postavljanje funkcije:

- 1. KORAK:** Na Android uređaju pojaviti će se BT zahtjev za obavijesti; za potvrdu pritisnite „OK“ (U redu).
- 2. KORAK:** Pritisnite ikonu BT obavijesti na početnom zaslonu pametnog sata kako biste postavili i prilagodili obavijesti.
- 3. KORAK:** Push obavijesti poslana s Android uređaja prikazat će se u skraćenom obliku na pametnom satu.

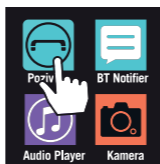

Na primjer:

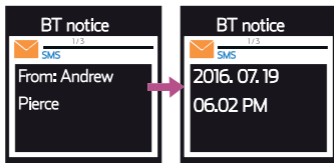

Na pametnom satu pritisnite gumb „OK“ (U redu) kako biste pregledali sve daljnje obavijesti.

Napomena: Kompatibilnost aplikacija otvorenog koda s aplikacijom za BT obavijesti može se razlikovati ovisno o dizajnu softvera i podložna je promjenama bez prethodne obavijesti. Tvrtka UP Global Sourcing UK Ltd. nije odgovorna za ažuriranja softvera i kompatibilnost softvera koji dizajniraju programeri treće strane na Android platformi u trgovini Play Store.

Aplikacija za Bluetooth glazbu (Android i iPhone)

- 1. KORAK:** Pritisnite ikonu BT glazbe kako biste reproducirali glazbu iz zvučnika pametnog sata.
- 2. KORAK:** Prilagodite glasnoću pametnog sata s pomoću gumba „+“ i „-“. Pritisnite gumb „+“ kako biste povećali glasnoću pametnog sata; pritisnite gumb „-“ kako biste smanjili glasnoću pametnog sata.
- 3. KORAK:** Želite li prijeći na sljedeću pjesmu, pritisnite gumb „Skip +“ (Preskoči +), a ako želite prijeći na prethodnu pjesmu, pritisnite gumb „Skip -“ (Preskoči -).

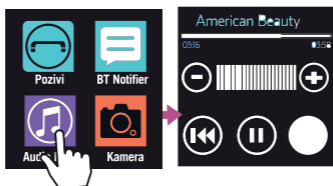

Aplikacija za Bluetooth fotoaparata (samo za Android)

- 1. KORAK:** Na Android uređaju preuzmite aplikaciju za BT obavijesti.

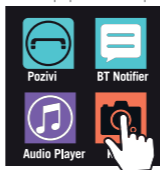

2. KORAK: Pritisnite ikonu BT fotoaparata kako biste pristupili Bluetooth fotoaparatu. Bluetooth fotoaparat povezat će se s ugrađenim fotoaparatom na Android uređaju, a pametni sat radit će kao daljinski okidač. Na pametnom satu u niskoj razlučivosti prikazat će se prizor s fotoaparata na Android uređaju; kad se s portreta prebacite na pejzaž, pametnom satu trebat će nekoliko sekundi za sinkronizaciju pregleda prizora prije nego što se fotografija snimi.

3. KORAK: Za snimanje fotografije pritisnite zaslon na pametnom satu; pričekajte da pametni sat završi snimanje fotografije. Pregled fotografije zamrznut će se na zaslonu pametnog sata i fotografija će se spremi u galeriji na Android uređaju.

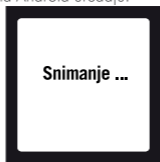

Napomena: Bluetooth fotoaparat može pristupiti samo fotoaparatu okrenutom prema van na Android uređaju.

Aplikacija Sedentary (Sjedenje) (Android i iPhone)

1. KORAK: Pritisnite ikonu aplikacije Sjedenje kako biste postavili podsjetnik za kretanje.

2. KORAK: Lijevim i desnim gumbom uključite ili isključite podsjetnik.

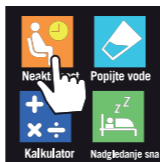

Želite li promijeniti vrijeme podsjetnika, odaberite polje „Reminder timer“ (Mjerač vremena podsjetnika) i gumbima „+“ i „-“ prilagodite brojeve.



3. KORAK: Pritisnite gumb „OK“ (U redu), a zatim odaberite „Save“ (Spremi) kako biste postavili podsjetnik.

Aplikacija za unos vode (Android i iPhone)

1. KORAK: Pritisnite ikonu za pijenje vode kako biste postavili podsjetnik za redovitu konzumaciju vode tijekom dana.

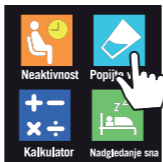

2. KORAK: Kad je aplikacija otvorena i prikazuje se ikona kapljice vode, prstom po zaslonu povucite zdesna nalijevo kako biste pristupili postavkama podsjetnika.



3. KORAK: Odaberite vrijeme podsjetnika kako biste prilagodili postavke podsjetnika. Ako kapljica vode ima bijeli obrub, alarm je već postavljen.

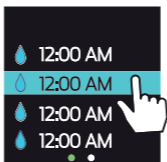

4. KORAK: Strelicom za desno ili lijevo uključite ili isključite podsjetnik. Odaberite opciju „Time“ (Vrijeme) kako biste prilagodili vrijeme podsjetnika.



5. KORAK: Pritisnite opciju „Repeat“ (Ponavljanje) kako biste unijeli učestalost alarma. Odaberite „Once“ (Jednom) ako želite da se alarm oglasi samo jedno, odaberite „Everyday“ (Svakoga dana) ako želite da se alarm oglasi svakoga dana u definirano vrijeme ili odaberite „Custom“ (Prilagođeno) kako biste odabrali dane kad će se alarm oglasiti. Ako ste odabrali „Custom“ (Prilagođeno), pritisnite „Done“ (Gotovo kako biste potvrdili odabir.

6. KORAK: Za potvrdu pritisnite „Save“ (Spremi) ili pritisnite „Back“ (Natrag) kako biste poništili podsjetnik.

Aplikacija kalkulatora (Android i iPhone)

1. KORAK: Pritisnite ikonu kalkulatora kako biste otvorili kalkulator; prikazat će se brojčana tipkovnica.



2. KORAK: Unesite izračun i pritisnite „=“ za izračun rezultata.

Aplikacija za nadzor sna (Android i iPhone)

1. KORAK: Pritisnite ikonu za nadzor sna kako bi se nadzirao korisnikov san; prikazat će se mjerac vremena.

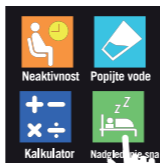

2. KORAK: Kad ste spremni za spavanje, pritisnite „Start“ (Pokreni) kako biste aktivirali mjerac vremena. Pametni sat nadzirat će korisnikov san i dati korisne povratne informacije. Za pauziranje mjeraca vremena pritisnite „Pause“ (Pauziraj), za nastavak pritisnite „Resume“ (Nastavi), a za ponovno postavljanje „Reset“ (Ponovo postavi).



Rješavanje problema

Pametni sat ne može se puniti.

USB kabel za punjenje nije pravilno priključen; provjerite je li USB kabel za punjenje pravilno priključen.

Vrijeme punjenja pametnog sata kratko je.

Razina napunjenosti baterije je visoka i baterija se nije ispraznila; nastavite s uobičajenom upotrebom.

Uređaj se ne može upariti s pametnim satom.

Bluetooth uređaj nije kompatibilan s pametnim satom; provjerite je li Bluetooth uređaj kompatibilan s pametnim satom i je li uključena Bluetooth funkcija.

Pametni sat nije vidljiv; uključite Bluetooth vidljivost tako da pratite upute u odjeljku „Aplikacija Bluetooth (Android i iPhone)“.

Aplikacije ne rade na pametnom satu.

Neke aplikacije nisu kompatibilne s uređajima iPhone; u odgovarajućem odjeljku provjerite je li aplikacija „Samo za Android“.

Za Android uređaje, instalirajte kompatibilnu aplikaciju za BT obavijesti.

Izjava o sukladnosti

UP Global Sourcing UK Ltd. ovim putem izjavljuje da je ova jedinica u skladu s osnovnim zahtjevima i drugim odredbama direktive 2014/53/EU.

Pojedinosti o izjavi o sukladnosti možete zatražiti na sljedećoj adresi: UP Global Sourcing UK Ltd., Victoria Street, Manchester OL9 0DD. UK ili na internetskoj stranici www.intempo.co.uk/declaration-letters.html. Br. modela EE2967

Otvorite <https://www.intempo.co.uk/manuals.html> kako biste pristupili ovom priručniku s uputama na drugim jezicima.

Specifikacije

Šifra proizvoda: EE2967MIXKIKFOB2

Bluetooth verzija: 3.0

Domet bežične veze: 10 m

Zaslon: 1,44-inčni LCD dodirni zaslon (3,65 cm)

Rezolucija: 128 x 128 piksela

Kapacitet baterije: 200 mAh

Vrsta baterije: Punjiva litij-ionska

Radna frekvencija: 2,4 GHz

Maks. RF izlaz: < 20 dBm

Odlaganje otpadnih baterija te električne i elektroničke opreme



Ovaj simbol na proizvodu, njegovim baterijama ili pakiranju znači da se proizvod i baterije koje sadrži ne smiju odlagati s otpadom iz kućanstva. Umjesto toga, korisnikova je odgovornost predati ih na odgovarajućoj lokaciji za prikupljanje baterija te električne i elektroničke opreme radi recikliranja. To zasebno prikupljanje i recikliranje pomoći će u očuvanju prirodnih resursa i sprječavanju potencijalnih negativnih posljedica za ljudsko zdravlje i okoliš zbog moguće prisutnosti opasnih tvari u baterijama te električnoj i elektroničkoj opremi, što može biti uzrokovano neprimjerenim odlaganjem. Neke maloprodajne trgovine pružaju usluge povrata koje korisniku omogućuju povrat iskorištene opreme kako bi se ona odložila na odgovarajući način. **Korisnikova je odgovornost prije odlaganja izbrisati sve podatke iz električne i elektroničke opreme.** Dodatne informacije o tome gdje možete predati baterije te električnu i elektroničku opremu zatražite od lokalnog gradskog/općinskog ureda, nadležne komunalne službe ili trgovca.

intempo⁺



Proizvođač:
UP Global Sourcing UK Ltd.,
Edmund-Rumpler Straße 5,
51149 Köln, Germany.

www.intempo.com

PROIZVEDENO U KINI.

©Intempo zaštitni znak. Sva prava pridržana.