

Смартчасовник

Ръководство за инструкции

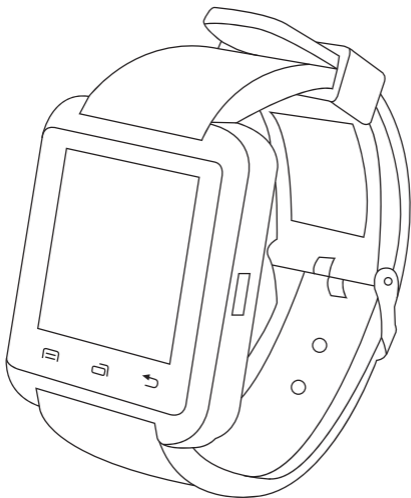

intempo⁺

Инструкции за безопасност

Когато използвате електрически продукти, винаги трябва да спазвате основни предпазни мерки за безопасност.

Дръжте продукта и неговите аксесоари далече от досега на деца.

Дръжте малките части далеч от деца, тъй като те могат да представляват опасност от задавяне.

Децата до 8-годишна възраст трябва да бъдат наблюдавани, за да е сигурно, че не си играят с продукта.

Този продукт не е играчка.

Този продукт не включва части, които могат да се обслужват от потребителя. В случай на техническа неизправност или повреда на продукта и някой от неговите аксесоари устройството трябва да се рециклира.

Дръжте продукта и аксесоарите му далеч от източници на топлина, пряка слънчева светлина, влажност, вода или друга течност или от остри ръбове, които могат да причинят повреда.

Не оставяйте предмети, податливи на магнетизъм (кредитни карти и др.), близо до продукта.

Не използвайте продукта с мокри ръце.

Не използвайте продукта, ако е бил изложен на вода, влага или друга течност, за да предотвратите токов удар, експлозия и/или нараняване, както и повреда на продукта.

Не използвайте продукта за цели, различни от предназначението му.

Не използвайте аксесоари, различни от доставените.

Не поставяйте предмети в някои от отворите.

Този продукт е предназначен само за домашна употреба. Не трябва да се използва за търговски цели.

ЗАБЕЛЕЖКА: Препоръчително е продуктът да не се използва по време на зареждане, тъй като това може да намали срока на експлоатация на батерията.

Безопасност на батериите

Не трябва да се предизвиква късо съединение на захранващите клеми. В случай на изтичане на батерията и презареждаемата батерия не позволявайте на течността да влезе в контакт с кожата или очите. В случай на контакт измийте засегнатото място с обилно количество

вода и потърсете медицинска помощ.

Не използвайте презареждаема батерия или батерия, която не е предназначена за употреба с продукта.

Презареждаемите батерии и батериите трябва да бъдат зареждани преди употреба. След продължителни периоди на съхранение може да е необходимо да зареждате и разреждате презареждаемите батерии и батериите няколко пъти, за да се постигнете максимална производителност.

Дръжте батериите на място, недостъпно за деца.

Не изхвърляйте батериите в огън.

Не демонтирайте, отваряйте или разрязвайте презареждаемите батерии и батериите.

Не излагайте презареждаеми батерии или батерии на топлина или огън.

Не чупете, пробивайте, разглобявайте или повреждайте батериите по друг начин.

Не съхранявайте продукта при температура над 60°C.

Избягвайте да го съхранявате на пряка слънчева светлина.

Не излагайте батериите на топлина или огън, тъй като може да експлодират.

Не подлагайте батериите на механичен натиск.

Не изхвърляйте изтощените батерии в битовите отпадъци.

След като батериите се изтощят, изхвърлете уреда в местния център за рециклиране. За повече подробности се свържете с местните власти.

Този продукт е снабден с 3,7 V, 200 mAh батерия (несменяема).

Грижи и поддръжка

Избършете смартчасовника с мека кърпа без власинки.

Не:

Използвайте абразивни почистващи разтворители за почистване на смартчасовника.

Излагайте смартчасовника на изключително високи или ниски температури.

Изпускате смартчасовника.

Се опитвайте да разглобявате смартчасовника.

Изхвърляйте смартчасовника в огън, тъй като това ще доведе до експлозия.

Описание на частите

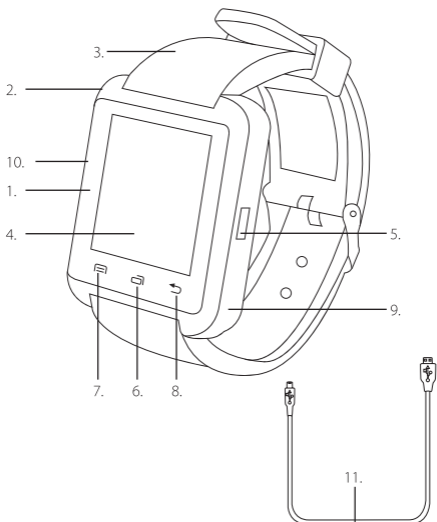

- | | | | |
|----|--|-----|---|
| 1. | Главно устройство на Bluetooth® смартчасовника | 6. | Бутон за връщане/начало |
| 2. | Високоговорител | 7. | Бутон с докосване ОК |
| 3. | Регулируема каишка за китката | 8. | Бутон с докосване Назад |
| 4. | Сензорен екран | 9. | Вграден микрофон за свободни ръце |
| 5. | Бутон за включване/прекратяване на разговора | 10. | 5 V  порт за зареждане |
| | | 11. | USB кабел за зареждане |

Инструкции за употреба

Зареждане на батерията

Високоговорителят е снабден с литиево-йонна батерия 3,7 V 200 mAh (несменяема). Препоръчва се преди първата употреба батерията да е напълно заредена; зареждането отнема около 2 часа.

Свържете micro USB края на USB кабела за зареждане към 5 V  порт за зареждане, разположен на високоговорителя, а другия край – към съвместим USB порт.

Докато зареждате, символът на батерията в горния десен ъгъл ще свети в зелено.

След като батерията се зареди напълно, внимателно изключете двата края на USB кабела за зареждане и го съхранявайте безопасно за бъдеща употреба.

Използване на Bluetooth® смартчасовника

ЗАБЕЛЕЖКА: За достъп до всички функции на смартчасовника изтеглете и инсталирайте съвместимо приложение за Bluetooth известия от Google Play Store (само за Android).

Използване на началния екран

СТЪПКА 1: Натиснете и задръжте бутона за включване/прекратяване на разговора, за да включите смартчасовника; смартчасовникът ще възпроизведе звук, за да индикира, че е включен. Началният екран ще покаже следното:



СТЪПКА 2: Натиснете иконата на менюто за достъп до следния списък с приложения:

- Настройки
- Защита срещу загуба
- Пестене на мощност
- Тон на звънене
- Аларма
- Календар
- Крачкомер
- Хронометър
- Bluetooth
- Телефонен указател
- Селектор
- Съобщения
- Обаждания
- Bluetooth известие
- BT музика
- BT камера
- В покой
- Пийте вода
- Калкулатор
- Сън



Плъзнете наляво или надясно, за да превъртите списъка с приложения. Натиснете бутона за връщане/начало, за да се върнете към предишната страница; продължете да натискате бутона за връщане/начало, за да се върнете към началната страница.

СТЪПКА 3: Натиснете иконата за сила на звука, за да регулирате силата на звука на смартчасовника.



Натиснете бутона „+“, за да увеличите силата на звука на смартчасовника; намалете силата на звука на смартчасовника, като натиснете бутона „-“. Ако след 3 секунди не направите избор, смартчасовникът автоматично ще се върне на началния екран.



СТЪПКА 4: Натиснете иконата Bluetooth, за да влезете в настройките за Bluetooth. За да сдвоите смартчасовника със съвместимо Bluetooth устройство, следвайте инструкциите в раздела, озаглавен „Сдвояване със съвместимо с Bluetooth устройство (Android and iPhone)“.

СТЪПКА 5: За да влезете в режим на готовност, натиснете бутона за включване; екранът ще стане тъмен, за да сигнализира, че смартчасовникът е в режим на готовност. Натиснете отново бутона за включване/прекратяване на разговора, за да излезете от режим на готовност.

ЗАБЕЛЕЖКА: Символът за Bluetooth показва, че часовникът е свързан към съвместимо устройство. Символът за ниво на батерията показва оставащия заряд на батерията на смартчасовника.

Използване на приложенията на Bluetooth® смартчасовника

Bluetooth приложение (Android и iPhone)

Ако сдвоявате с устройство с Android, изтеглете и отворете Bluetooth приложение за известия, съвместимо със смартчасовника, на устройството с Android преди сдвояването.

СТЪПКА 1: Натиснете иконата Bluetooth, за да влезете в настройките за Bluetooth.



СТЪПКА 2: За да активирате режим Bluetooth, натиснете „Power“ (Включване), докато се появи думата „On“ (Вкл.).

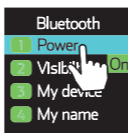

СТЪПКА 3: Натискайте „Visibility“ (Видимост), докато се появи думата „On“ (Вкл.), за да позволите на смартчасовника да намери съвместимото с Bluetooth устройство.

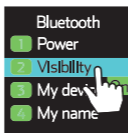

СТЪПКА 4: За да видите първите няколко букви от името за сдвояване на смартчасовника, изберете „My name“ (Моето име).

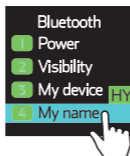

СТЪПКА 5: Потърсете смартчасовника с помощта на Bluetooth съвместимо устройство. Изберете „EE2967“, за да започнете сдвояването.

СТЪПКА 6: Изберете „My device“ (Моето устройство) и след това „Search New“ (Търси ново), за да търсите съвместимо с Bluetooth устройство. Изберете правилното съвместимо с Bluetooth устройство от списъка с намерени устройства.

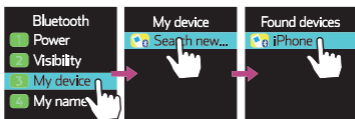

СТЪПКА 7: От смартчасовника ще бъде изпратен код за сдвояване към устройството, съвместимо с Bluetooth; проверете дали кодовете съвпадат както на смартчасовника, така и на устройството, съвместимо с Bluetooth. Ако кодовете съвпадат, натиснете „pair“ (сдвояване) на съвместимото с Bluetooth устройство и „yes“ (да) на смартчасовника, за да свържете и сдвоите.

ЗАБЕЛЕЖКА: За потребителите на Android смартчасовникът ще поиска да синхронизира датата и часа с Bluetooth съвместимото устройство. Изберете „yes“ (да) на смартчасовника, за да завършите сдвояването. Предоставете съответните разрешения на приложението за Bluetooth известия за достъп до всички функции на смартчасовник.

Приложение Настройки

„Settings“ (Настройки) можете да намерите чрез натискане на иконата на менюто на началния екран. Натиснете иконата „Settings“ (Настройки), преди да настроите някоя от следните настройки.



Настройки за час и дата (Android и iPhone)

СТЪПКА 1: Натиснете „Time and date“ (Час и дата), за да регулирате настройките за час и дата.

СТЪПКА 2: Изберете „Set Home City“ (Задаване на роден град); списък с градове ще се появи на смартчасовника. Превъртете през списъка, като приплъзвате нагоре и изберете желания град.

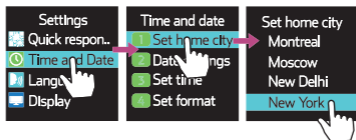

СТЪПКА 3: За да промените датата, натиснете „Date settings“ (Настройки за дата). Изберете полето, което трябва да се промени, и използвайте бутоните „+“ и „-“, за да регулирате числата. Натиснете „OK“, за да потвърдите, или натиснете „Back“ (Назад), за да излезете, без да запазите.

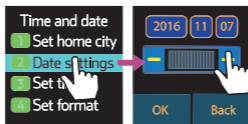

СТЪПКА 4: За да промените времето, натиснете „Set time“ (Задай време). Изберете полето, което трябва да се промени, и използвайте бутоните „+“ и „-“, за да регулирате числата. Натиснете „OK“, за да потвърдите, или натиснете „Back“ (Назад), за да излезете, без да запазите.

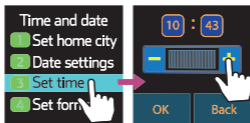

СТЪПКА 5: Настройте часовника в 12- или 24-часов формат, като изберете „Set format“ (Задай формат). Натиснете лявата и дясната стрелка, за да преминете през опциите за 12 и 24 часа. Натиснете бутона „OK“, за да потвърдите, или натиснете „Back“ (Назад), за да излезете, без да запазите.

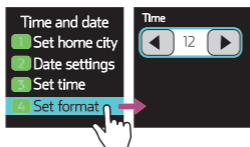

СТЪПКА 6: За да промените дали смартчасовникът автоматично да актуализира времето и датата по време на лятното часово време, изберете „Update with time zone“ (Актуализиране според часова зона). Натиснете „On“ (Вкл.) или „Off“ (Изкл.) или „Back“ (Назад), за да излезете.

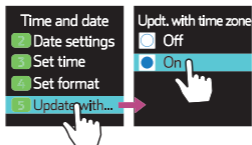

Настройки на дисплея (Android и iPhone)

СТЪПКА 1: Натиснете „Display“, за да регулирате настройките на дисплея.

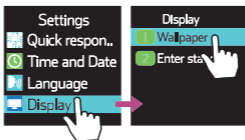

СТЪПКА 2: За да прегледате и изберете фона на началния екран, изберете „Wallpaper“ (Тапет). Натиснете „OK“, за да потвърдите избора.

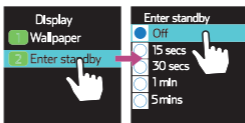

СТЪПКА 3: Натиснете „Enter standby“ (Влезте в режим на готовност), за да настроите таймера за режим на готовност. Изберете опция от списъка (Off (Изкл.), 15 secs (15 сек), 30 secs (30 сек), 1 min (1 мин), 5 mins (5 мин)).

Езикови настройки (Android и iPhone)

СТЪПКА 1: Натиснете „Language“ (Език), за да настроите езиковите настройки. Настройката по подразбиране е на английски език.

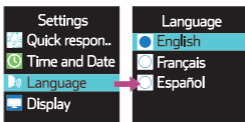

СТЪПКА 2: Превъртете през списъка, като плъзнете нагоре и изберете желанния език.

Общи настройки (Android и iPhone)

СТЪПКА 1: Натиснете „Common settings“ (Общи настройки), за да регулирате настройките на часовника, сензора за движение и фоновото осветление на LCD дисплея.

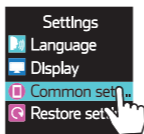

СТЪПКА 2: Изберете „Unlocking type selection“ (Избор на тип отключване), за да настроите типа часовник. Изберете опция от списъка (Analog Clock 1 (Аналогов часовник 1), Analog Clock 2 (Аналогов часовник 2), Digital Clock 1 (Цифров часовник 1), Digital Clock 2 (Цифров часовник 2)).

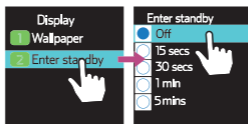

СТЪПКА 3: Изберете „Motion sensors“ (Сензори за движение), за да регулирате как да заглушите смартчасовника, когато звъни/ алармата се включва. Използвайте лявата и дясната стрелка, за да включите или изключите сензора за движение, да включите или изключите „Flip to mute incoming calls“ (Завъртете, за да заглушите входящите повиквания) и да включите или изключите „Flip to mute alarm“ (Завъртете, за да изключите алармата). Ако сензорите за движение са активирани, можете да обърнете смартчасовника наобратно, за да изключите входящо повикване или активна аларма. Натиснете „Save“ (Запази), за да потвърдите, или натиснете „Back“ (Назад), за да излезете, без да запазите.

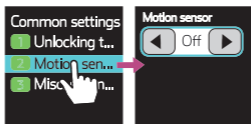

СТЪПКА 4: Изберете „Misc. Settings“ (Други настройки), за да регулирате LCD подсветката. Натиснете „LCD backlight“ (LCD подсветка) и използвайте плъзгащите се ленти, за да зададете яркостта на екрана и продължителността на яркостта. Натиснете „OK“, за да потвърдите, или натиснете „Back“ (Назад), за да излезете, без да запазите.

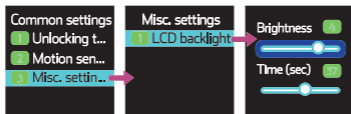

Нулиране на настройки (Android и iPhone)

СТЪПКА 1: Натиснете „Restore settings“ (Нулиране на настройките), за да нулирате всички настройки на сдвоеното устройство с Android или iPhone и да изчистите всички Bluetooth устройства и лична информация.

СТЪПКА 2: Ще се появи съобщение с искане за потвърждение; натиснете „Yes“ (Да), за да започнете процеса по нулиране. Смартчасовникът ще покаже „Restore processing“ (Възстановяване на процес), преди да рестартира и да възстанови настройката по подразбиране.

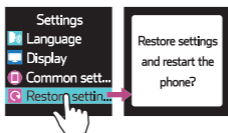

Приложение за защита срещу загуба (само за Android)

Приложението за Bluetooth известия трябва вече да бъде изтеглено на устройството с Android, за да се използва приложението „Anti lost“ (Защита срещу загуба).

СТЪПКА 1: Натиснете иконата „Anti lost“ (Защита срещу загуба), за да използвате функцията за проследяване на телефона.

СТЪПКА 2: Изберете „Anti lost“, за да активирате известие, когато смартчасовникът е извън обхвата на устройството с Android; смартчасовникът ще предупреди потребителя, когато той и устройството с Android са на повече от 10 m един от друг. Използвайте стрелките наляво и надясно, за да изберете „on“ (вкл.) или „off“ (изкл.). Натиснете „Save“ (Запази), за да потвърдите, или натиснете „Back“ (Назад), за да излезете, без да запазите.

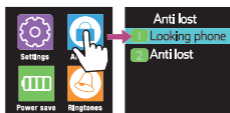

Приложение за пестене на мощност (Android и iPhone)

СТЪПКА 1: Натиснете иконата „Power save“ (Пестене на мощност), за да регулирате настройките за пестене на мощност.

СТЪПКА 2: Изберете „On“ (вкл.) или „Off“ (изкл.). Ако е включен режимът за пестене на мощност, той ще се опита да постави смартчасовникът в режим на готовност, колкото е възможно по-дълго, за да пести заряда на батерията.

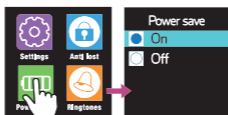

ЗАБЕЛЕЖКА: Ако е активиран режимът за пестене на мощност, той ще отмени всички зададени по-рано настройки на дисплея.

Приложение за тон на звънене (Android и iPhone)

СТЪПКА 1: Натиснете иконата „Ringtone“ (Тон на звънене), за да регулирате тона на звънене и звука на алармата.

СТЪПКА 2: Изберете предварително зададен тон на звънене (general (общ), silent (тих), meeting (среща), outdoors (навън), за да персонализирате как смартчасовникът предупреждава потребителя за известия. Натиснете „Options“ (Опции) и след това изберете „Activate“ (Активиране), за да зададете избраната настройка.

СТЪПКА 3: За да персонализирате избраната предварителна настройка, изберете я, натиснете „Options“ (Опции) и след това „Customise“ (Персонализиране).

СТЪПКА 4: Изберете „Alert type“ (Тип предупреждение), за да изберете как смартчасовникът предупреждава потребителя за известия.



СТЪПКА 5: Изберете „Ring type“ (Тип на звънене), за да изберете как трябва да звъни смартчасовникът.

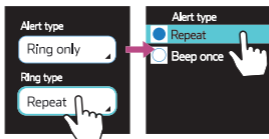

СТЪПКА 6: Изберете „Ringtone“ (Тон на звънене), за да изберете тон на звънене. Смартчасовникът се предлага с 5 предварително програмирани тона на звънене. След като бъде избран тон на звънене, смартчасовникът ще възпроизведе предварителен преглед на този тон на звънене и ще се появи под опцията „Ringtone“ (Тон на звънене).

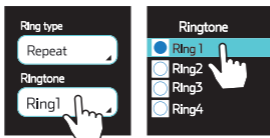

СТЪПКА 7: Изберете „Ringtone volume“ (Сила на звука на тон на звънене), за да регулирате силата на звука на тона на звънене. Натиснете бутона „+“, за да увеличите силата на звука на тона на звънене; намалете силата на звука на тона на звънене, като натиснете бутона „-“.



СТЪПКА 8: Когато настройките за тон на звънене са завършени, натиснете „Options“ (Опции) и след това „Save“ (Запази).

Приложения за аларма (Android и iPhone)

СТЪПКА 1: Натиснете иконата „Alarm“ (Аларма), за да зададете аларма. Смартчасовникът може да се използва за настройка на 5 персонализирани аларми.



СТЪПКА 2: Изберете час на алармата без отметка до него, за да персонализирате настройките на часа на алармата.

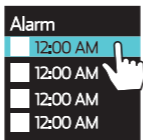

СТЪПКА 3: Използвайте лявата и дясната стрелка, за да включите и изключите алармата.

СТЪПКА 4: Натиснете опцията за час, за да въведете желания час за алармата. Изберете полето, което трябва да се промени, и използвайте бутоните „+“ и „-“, за да регулирате числата. Натиснете „OK“, за да потвърдите, или натиснете „Back“ (Назад), за да излезете, без да запазите.

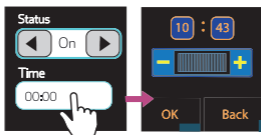

СТЪПКА 5: Натиснете опцията „Repeat“ (Повтаряне), за да регулирате честотата на алармите. Изберете „once“ (веднъж), за да звъни само за един случай, изберете „everyday“ (всеки ден), за да звъни алармата ежедневно в зададения час, или изберете „custom“ (по избор), за да изберете за кои дни от седмицата алармата трябва да звъни. Ако изберете „custom“ (по избор), натиснете „done“ (готово), за да потвърдите избора. Ще се появи отметка до дните от седмицата, в които алармата ще звъни. Натиснете „OK“, за да потвърдите.

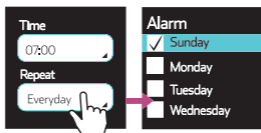

СТЪПКА 6: Натиснете опцията „Alarm tone“ (Тон на аларма), за да изберете тона на алармата. Задръжте избрания тон за около 3 секунди, за да чуete тона. Натиснете веднъж избрания тон, за да потвърдите.

СТЪПКА 7: Натиснете „Options“ (Опции) и след това „Save“ (Запази), за да потвърдите настройките на алармата. Алармата сега ще се появи в списъка с отметка до нея, което означава, че е настроена и е включена.

Приложение за календар (Android и iPhone)

СТЪПКА 1: Натиснете иконата „Calendar“ (Календар) за достъп до календара.



СТЪПКА 2: Днешната дата ще бъде подчертана в синьо. Използвайте стрелките наляво и надясно в горната част на календара, за да превъртите през месеците.

Приложение за крачкомер (Android и iPhone)

СТЪПКА 1: Натиснете иконата „Pedometer“ (Крачкомер) за достъп до вградения таймер и брояча на стъпки.

СТЪПКА 2: Натиснете „Start“ (Старт), за да активирате таймера. След като таймерът стартира, натиснете „Pause“ (Пауза), за да спрете таймера на пауза, или „Reset“ (Нулиране), за да го нулирате. Вграденият сензор на смартчасовника ще брои крачките на потребителя.

СТЪПКА 3: Плъзнете бързо надясно, за да проверите страницата с обобщени данни на втория екран.



ЗАБЕЛЕЖКА: Червената точка в долната част на приложението за крачкомер показва кой екран се показва.

Приложение за хронометър (Android и iPhone)

СТЪПКА 1: Натиснете иконата „Stopwatch“ (Хронометър) за достъп до хронометъра.

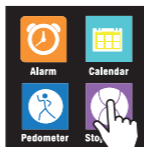

СТЪПКА 2: Натиснете левия бутон, за да стартирате хронометъра; натиснете го отново, за да спрете хронометъра. Хронометърът ще продължи да работи, но времето ще спре, за да може да го видите.

СТЪПКА 3: Натиснете десния бутон, за да нулирате времето на хронометъра.

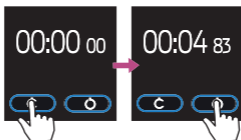

Приложение на телефонен указател (Android и iPhone)

Преди да използвате приложението на телефонния указател, свързаното Android или iPhone устройство трябва да бъде изключено от приложението „BT music“ (BT музика). Натиснете бутона за потвърждение, за да продължите.

СТЪПКА 1: Натиснете иконата „Phonebook“ (Телефонен указател), за да влезете в списъка с контакти. Смартчасовникът ще покаже списъка с контакти от свързаното Android или iPhone устройство.



СТЪПКА 2: Изберете контакт, за да видите данните.

СТЪПКА 3: За да се обадите на даден контакт, изберете контакта и след това натиснете „Call“ (Обаждане).

СТЪПКА 4: По време на разговор ще се покажат следните бутони:

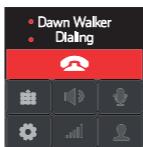

Забележка: Цифровата клавиатура и настройките не са достъпни, докато не се осъществи обаждане.

Приложение за набирание (Android и iPhone)

СТЪПКА 1: Натиснете иконата „Dialer“ (Набирание), за да наберете номера и да осъществите телефонно обаждане.

СТЪПКА 2: Въведете желаните телефонен номер и след това натиснете иконата „Call“ (Обаждане) в долния ляв ъгъл.



Приложение за съобщения (само за Android)

СТЪПКА 1: Натиснете иконата „Messages“ (Съобщения), за да видите изпратените и получените съобщения.

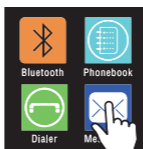

СТЪПКА 2: Изберете „Inbox“ (Входяща кутия) или „Sent messages“ (Изпратени съобщения) и след това кликнете върху някое съобщение, за да отворите комуникацията. Превъртете надолу, за да прочетете цялото съобщение.

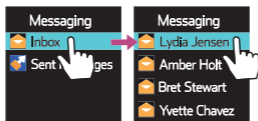

Приложение за обаждания (Android и iPhone)

СТЪПКА 1: Натиснете иконата „Calls“ (Обаждания) за достъп до хронологията на обажданията. Смартчасовникът ще покаже списъка с обаждания от свързаното Android или iPhone устройство.

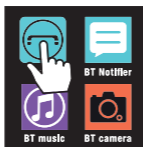

СТЪПКА 2: Изберете желания списък; всеки списък ще съдържа списък на съответните обаждания.

СТЪПКА 3: Изберете запис от списъка, за да видите подробности за обаждането и информация за контакт на обаждания се. Превъртете надолу, за да прочетете цялата информация за обаждания се.



Приложение за Bluetooth известия (само за Android)

Приложението за Bluetooth известия ще изпраща насочени известия до смартчасовника от всички съвместими приложения на свързаното устройство с Android, които са настроени за насочени известия. Те включват SMS съобщения, WhatsApp, Message + и Gmail съобщения. За да настроите тази функция:

СТЪПКА 1: На устройството с Android ще се появи заявка за Bluetooth известие; натиснете „ОК“, за да потвърдите.

СТЪПКА 2: Натиснете иконата „BT Notice“ (Bluetooth известие) на началния екран на смартчасовника, за да настроите и персонализирате известията.

СТЪПКА 3: Насочените известията, изпратени на устройството с Android, ще се появят като кратка визуализация на смартчасовника.

Например:

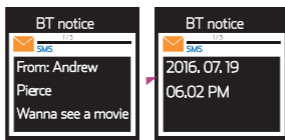

Натиснете бутона „ОК“ на смартчасовника, за да видите допълнителни известия.

ЗАБЕЛЕЖКА: Съвместимостта на приложенията с отворен код с приложението за Bluetooth известия може да варира въз основа на софтуерния дизайн и подлежи на промяна без предупреждение. UP Global Sourcing UK Ltd. не носи отговорност за софтуерни актуализации и софтуерна съвместимост, направени от разработчици на софтуер от трети страни на платформата Android на Play Store.

Приложение за Bluetooth музика (Android и iPhone)

СТЪПКА 1: Натиснете иконата „BT music“ (BT музика), за да слушате музика от високоговорителите на смартчасовника.

СТЪПКА 2: Регулирайте силата на звука на смартчасовника, като използвате бутоните „+“ и „-“. Натиснете бутона „+“, за да увеличите силата на звука на смартчасовника; намалете силата на звука на смартчасовника, като натиснете бутона „-“.

СТЪПКА 3: За да превключите на следващата песен, натиснете бутона „Skip +“; възпроизведете предишната песен с натискане на бутона „Skip -“.

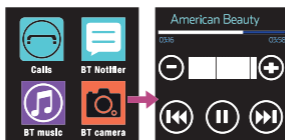

Приложение за Bluetooth камера (само за Android)

СТЪПКА 1: Изтеглете приложение за Bluetooth известия на устройство с Android.

СТЪПКА 2: Натиснете иконата „BT camera“ (BT камера) за достъп до Bluetooth камерата. Bluetooth камерата ще се свърже с вградената камера на Android устройството, като смартчасовникът ще работи като бутон за дистанционно управление. Визуализация с ниска разделителна способност на камерата на Android устройството ще бъде показана на смартчасовника; когато преминете от портрет към пейзаж, на смартчасовника ще отнеме няколко секунди, за да синхронизира прегледа на изображението, преди да направи снимка.

СТЪПКА 3: Натиснете екрана на смартчасовника, за да направите снимка; изчакайте смартчасовника да завърши със снимането. Визуализацията на снимката ще замръзне на екрана на смартчасовника и снимката ще бъде записана в галерията на камерата на Android устройството.

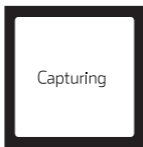

ЗАБЕЛЕЖКА: Bluetooth камерата има достъп само до обърнатата навън камера на устройството с Android.

Приложение за състояние в покой (Android и iPhone)

СТЪПКА 1: Натиснете иконата „Sedentary“ (В покой), за да зададете напомняне за движение.

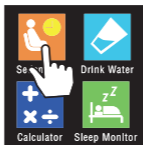

СТЪПКА 2: Използвайте левия и десния бутон, за да включите и изключите напомнянето.

За да промените времето за напомняне, изберете полето „Reminder timer“ (Таймер за напомняне) и използвайте бутоните „+“ и „-“, за да регулирате числата.

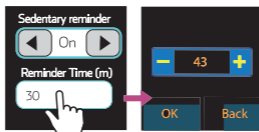

СТЪПКА 3: Натиснете бутона „OK“ и след това изберете „Save“, за да зададете напомнянето.

Приложение „Пийте вода“ (Android и iPhone)

СТЪПКА 1: Натиснете иконата „Drink water“ (Пийте вода), за да зададете напомняне да не забравите да пиете вода през целия ден.

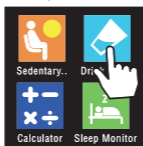

СТЪПКА 2: След като приложението е отворено и се покаже иконата за капка вода, плъзнете от дясно наляво по екрана, за да получите достъп до предварително зададените настройки за напомняне.



СТЪПКА 3: Изберете време за напомняне, за да персонализирате настройките за напомняне. Ако капката вода е очертана с бяла линия, алармата вече е зададена.

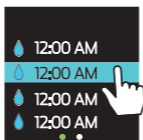

СТЪПКА 4: Използвайте дясната и лявата стрелка, за да включвате или изключвате напомнянето. Изберете опцията „Time“ (Час), за да настроите час за напомняне.

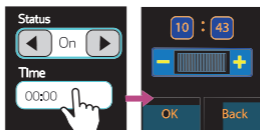

СТЪПКА 5: Натиснете опцията „Repeat“ (Повтаряне), за да регулирате честотата на алармите. Изберете „Once“ (веднъж), за да звъни само за един случай, изберете „Everyday“ (всеки ден), за да звъни алармата ежедневно в зададения час, или изберете „Custom“ (по избор), за да изберете за кои дни от седмицата алармата трябва да звъни. Ако изберете „Custom“ (по избор), натиснете „Done“ (готово), за да потвърдите избора.

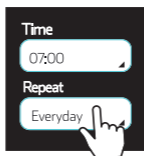

СТЪПКА 6: Натиснете „Save“ (Запази), за да потвърдите или „Back“ (Назад), за да отмените напомнянето.

Приложение калкулатор (Android и iPhone)

СТЪПКА 1: Натиснете иконата „Calculator“ (Калкулатор) за достъп до калкулатора; ще се появи цифрова клавиатура.

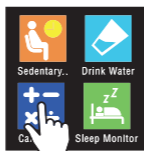

СТЪПКА 2: Въведете изчислението и натиснете „=“, за да изчислите резултата.

Приложение за наблюдение на съня (Android и iPhone)

СТЪПКА 1: Натиснете иконата „Sleep Monitor“ (Наблюдение на съня), за да наблюдавате съня на потребителя; ще се появи таймер.

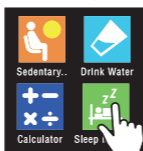

СТЪПКА 2: Когато сте готови да заспите, натиснете „Start“ (Старт), за да активирате таймера. Смартчасовникът ще следи поведението на потребителя по време на сън и ще осигури полезна обратна връзка. Натиснете „Pause“ (Пауза), за да спрете таймера на пауза, „Resume“ (Възобновяване), за да възобновите таймера, и „Reset“ (Нулиране), за да го нулирате.



Отстраняване на неизправности

Смартчасовникът не може да се зарежда.

USB кабелът за зареждане не е свързан правилно; уверете се, че USB кабелът за зареждане е свързан правилно.

Времето за зареждане на смартчасовника е кратко.

Оставащият заряд на батерията е висок и тя не е изтощена; продължете да използвате както обикновено.

Сдвояването на устройство със смартчасовника е невъзможно.

Bluetooth устройството не е съвместимо със смартчасовника; уверете се, че Bluetooth устройството е съвместимо със смартчасовника и че функцията Bluetooth е включена. Смартчасовникът не се вижда; включете видимостта на Bluetooth, като следвате инструкциите в раздела, озаглавен „Bluetooth приложение (Android и iPhone)“.

Приложенията не работят на смартчасовника.

Не всички приложения са съвместими с iPhone устройства; проверете дали приложението е „само за Android“ в съответния раздел по-горе.

За устройства с Android инсталирайте съвместимо приложение за Bluetooth известия.

Декларация за съответствие

С настоящото UP Global Sourcing UK Ltd. декларира, че този продукт отговаря на съществените изисквания и други разпоредби на Директива 2014/53/ЕС.

Справка с декларацията за съответствие може да се направи на адрес UP Global Sourcing UK Ltd., Victoria Street, Manchester OL9 0DD. Обединеното кралство или онлайн на www.intempo.co.uk/declaration-letters.html. Номер на модел EE2967

Отидете на <https://www.intempo.co.uk/manuals.html>, за да получите достъп до това ръководство с инструкции на други езици.

Спецификации

Код на продукта: EE2967MIXKIKFOB2

Bluetooth версия: 3.0

Безжичен обхват: 10 m

Дисплей: 1,44-инчов LCD сензоре екран (3,65 cm)

Разделителна способност: 128 x 128 пиксела

Капацитет на батерията: 200 mAh

тип батерия: Презареждаема литиево-йонна

Работна честота: 2,4 GHz

Максимален RF изход: 0 dBm

Изхвърляне на отпадъчни батерии и електрическо и електронно оборудване



Този символ върху продукта, неговите батерии или опаковката му означава, че този продукт и всички батерии, които съдържа, не трябва да се изхвърлят с битови отпадъци. Вместо това потребителят носи отговорност за предаването им на съответния

събирателен пункт за рециклиране на батерии и електрическо и електронно оборудване. Това разделно събиране и рециклиране ще спомогне за опазването на природните ресурси и за предотвратяване на потенциални отрицателни последици за човешкото здраве и околната среда, дължащи се на евентуалното наличие на опасни вещества в батериите и електрическото и електронното оборудване, което може да бъде причинено от неподходящо изхвърляне. Някои търговци на дребно предоставят услуги по обратно приемане, които позволяват на потребителя да върне изтощеното оборудване за подходящо изхвърляне.

Отговорност на потребителя е да изтрие всички данни от електрическото и електронното оборудване преди изхвърлянето му.

За повече информация относно местата за предаване на батерии, електрически и електронни отпадъци, моля, свържете се с местния градски/общински офис, службата за изхвърляне на битови отпадъци или с търговеца на дребно.

intempo⁺



Произведено от:
UP Global Sourcing UK Ltd.,
Edmund-Rumpler Straße 5,
51149 Köln, Germany.

www.intempo.com

ПРОИЗВЕДЕНО В КИТАЙ.

Търговска марка ©Intempo. Всички права запазени.