

UCHWYT NA TELEFON/TABLET NA SZYJĘ

Instrukcja obsługi

Opis części

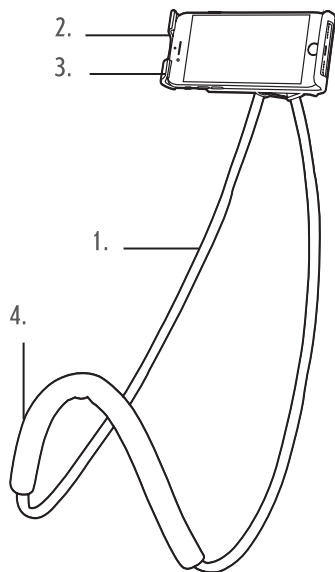

1. Ramiona uchwytu na szyję
2. Uchwyt na smartfon/tablet
3. Podstawa obrotowa
4. Piankowa nakładka

Prosimy dokładnie przeczytać niniejszą instrukcję i zachować ją na przyszłość.

Instrukcje dotyczące bezpieczeństwa

Podczas używania produktu zawsze należy stosować podstawowe środki ostrożności.

Ten produkt może być używany przez dzieci w wieku od 8 lat oraz osoby o ograniczonych zdolnościach fizycznych, sensorycznych lub umysłowych, a także nieposiadające wiedzy lub doświadczenia w użytkowaniu tego typu produktów, pod warunkiem, że będą one nadzorowane lub zostaną poinstruowane na temat bezpiecznego korzystania z tego urządzenia oraz poinformowane o potencjalnych zagrożeniach. Produkt nie jest przeznaczony do zabawy, dlatego dzieci powinny używać go pod nadzorem.

Dzieci nie powinny czyścić ani konserwować urządzenia, chyba że mają więcej niż 8 lat i są nadzorowane w trakcie tych czynności.

Ten produkt nie jest zabawką.

Przechowywać produkt poza zasięgiem dzieci.

Przechowywać z dala od źródeł ciepła i ostrych krawędzi, które mogą spowodować uszkodzenia.

Produkt należy przechowywać z dala od źródeł ciepła, bezpośredniego światła słonecznego, wilgoci, wody i innych płynów.

Produkt należy chronić przed kurzem, klęczkami lub włosami.

Nie wolno zanurzać produktu w wodzie ani innym płynie.

Nie wolno obsługiwać produktu mokrymi rękami.

Nie wolno używać produktu do celów innych niż jest on przeznaczony.

Nie należy przechowywać produktu w miejscu narażonym na bezpośrednie działanie promieni słonecznych ani w warunkach wysokiej wilgotności.

Ten produkt jest przeznaczony wyłącznie do użytku domowego.

Nie należy go używać do celów komercyjnych.

Ogólne środki ostrożności

1. Urządzenie powinno być dostosowane do użytkownika. Niezastosowanie się do tego zalecenia może zwiększyć ryzyko wystąpienia dyskomfortu.
2. Niektóre osoby mogą odczuwać poważne zawroty głowy lub doświadczyć drgawek, napadu padaczkowego lub utraty przytomności w wyniku migających świateł i wzorów świetlnych, które mogą wystąpić podczas oglądania telewizji lub grania w gry wideo, nawet jeśli nigdy wcześniej nie doświadczyły napadu drgawek ani utraty przytomności lub nie cierpiały na epilepsję. Osoby, które doznały wcześniej napadu padaczkowego, utraty świadomości lub jakichkolwiek innych objawów związanych z epilepsją, powinny przed rozpoczęciem korzystania z urządzenia skonsultować się z lekarzem.
3. Korzystanie z tego urządzenia może rozpraszać i blokować widok na otoczenie. Podczas korzystania z urządzenia należy zawsze zwracać uwagę na otoczenie. W miarę możliwości należy usiąść i trzymać się z dala od innych osób, przedmiotów, schodów, balkonów, okien, mebli lub innych obiektów, o które można się potknąć, na które można wpaść lub z których można spaść w trakcie użytkowania i bezpośrednio po nim. Podczas korzystania z produktu nie należy dotykać ostrych lub innych niebezpiecznych przedmiotów. Nigdy nie należy używać produktu w sytuacjach wymagających pełnej uwagi, takich jak chodzenie, prowadzenie pojazdu, obsługa maszyn lub jazda na rowerze.
4. Co godzinę należy robić 10–15-minutową przerwę. W przypadku wystąpienia dyskomfortu należy robić częstsze lub dłuższe przerwy.

5. W przypadku wystąpienia któregośkolwiek z poniższych objawów należy **NATYCHMIAST ZAPRZESTAĆ KORZYSTANIA Z URZĄDZENIA**: napady padaczkowe, utrata świadomości, drganie oka lub mięśni, niekontrolowane ruchy, zniekształcone, niewyraźne lub podwójne widzenie, uczucie oderwania od ciała lub od rzeczywistości, zawroty głowy, dezorientacja, zaburzenia równowagi, nudności, zawroty głowy, dyskomfort lub ból głowy lub oczu, senność, zmęczenie lub inne objawy podobne do choroby lokomocyjnej. Produktu można używać dopiero po kilku godzinach od całkowitego ustąpienia objawów. Nie należy prowadzić pojazdów, obsługiwać maszyn ani angażować się w inne ryzykowne działania (tj. takie, które mogą prowadzić do śmierci, obrażeń ciała lub uszkodzenia mienia) do czasu całkowitego ustąpienia objawów, które mogły wystąpić.

Konserwacja

Urządzenie należy wycierać miękką, wilgotną, niestrzępiącą się szmatką. Po czyszczeniu należy poczekać, aż urządzenie dokładnie wyschnie.

Nie wolno:

zanurzać produktu w wodzie ani innym płynie, wystawiać produktu na działanie płynów lub wilgoci, używać ściernych środków myjących do czyszczenia urządzenia, wystawiać produktu na działanie ostrych przedmiotów, narażać produktu na działanie bardzo wysokich lub niskich temperatur, upuszczać produktu, podejmować prób demontażu produktu, wrzucać produktu do ognia.

Instrukcja montażu

Przed użyciem należy zmontować razem ramiona i uchwyt.

1. Poluzuj nakrętkę z tyłu uchwytu na telefon/tablet, obracając ją w lewo, aby poluzować podstawę.
2. Gdy wystarczająco poluzujesz podstawę (nakrętka powinna cały czas znajdować się na gwincie), włóż kulkę znajdującą się na ramionach do podstawy przy użyciu odpowiedniej siły, aż usłyszysz kliknięcie.
3. Dokręć nakrętkę, obracając ją w prawo, aby zamocować uchwyt na ramionach.

Instrukcja obsługi (zakładanie wokół szyi)

KROK 1: umieść produkt wokół szyi, tak aby piankowa nakładka znajdowała się na karku.

KROK 2: aby włożyć smartfon lub tablet do uchwytu, rozciągnij ramiona do żądanej szerokości. Włóż smartfon/tablet. Puść ramiona, aby wróciły do pierwotnej pozycji i przytrzymały smartfon/tablet.

KROK 3: dostosuj kąt widzenia za pomocą obrotowej podstawy i powoli przechyl ramiona uchwytu do odpowiedniej pozycji.

KROK 4: wybierz widok poziomy lub pionowy za pomocą obrotowej podstawy.

Instrukcja obsługi (inne zastosowania)

KROK 1: umieść produkt na płaskiej, stabilnej powierzchni na wysokości zapewniającej użytkownikowi wygodę obsługi.

KROK 2: aby włożyć smartfon lub tablet do uchwytu, rozciągnij ramiona do żądanej szerokości. Włóż smartfon/tablet.

Puść ramiona, aby wróciły do pierwotnej pozycji i przytrzymały smartfon/tablet.

KROK 3: dostosuj kąt widzenia za pomocą obrotowej podstawy i powoli przechyl ramiona uchwytu do odpowiedniej pozycji.

KROK 4: wybierz widok poziomy lub pionowy za pomocą obrotowej podstawy.

Uwaga: uchwyt na szyję można przechylić do wymaganego kąta widzenia w rozsądnym zakresie. Nie należy go za mocno wyginać.

Przeostroga: uchwyt może nie być w stanie pewnie utrzymać większych i cięższych tabletów, dlatego nie należy używać go w takich przypadkach.

Przed użyciem należy zawsze upewnić się, że przedmiot jest dobrze zamocowany. Zalecamy zachowanie rozwagi.

Przechowywanie

Przed odłożeniem produktu w suche i chłodne miejsce należy upewnić się, że jest czyste i suche.

Dane techniczne

Kod produktu: EE4090

Minimalny rozmiar uchwytu: 115 mm

Maksymalny rozmiar uchwytu: 193 mm

Wyprodukowano przez
UP Global Sourcing UK Ltd.,
Victoria Street,
Manchester OL9 0DD, Wielka Brytania.

Wyprodukowano w Chinach.

www.infempe.co.uk

0250320MD00000011