

FREISPRECHVORRICHTUNG NACKENHALTERUNG

Bedienungsanleitung

Teilebeschreibung

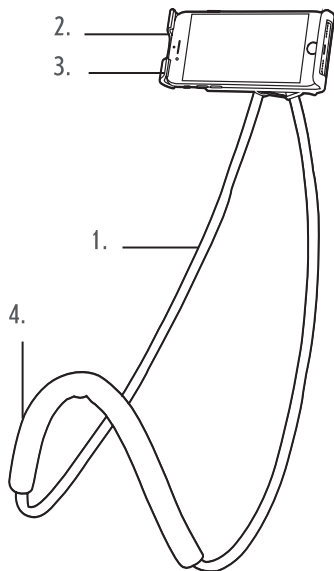

1. Handy-Nackenhalterung
2. Smartphone-/Tablet-Halter
3. Drehgelenk
4. Schaumstoff-Ummantelung

Bitte lesen Sie alle Anweisungen sorgfältig durch und bewahren Sie sie zur späteren Verwendung auf.

Sicherheitshinweise

Bei der Verwendung dieses Geräts sind stets die grundlegenden Sicherheitsvorkehrungen zu beachten. Kinder ab 8 Jahren und Personen mit eingeschränkten körperlichen, sensorischen oder mentalen Fähigkeiten oder mangelnder Erfahrung und Kenntnis können dieses Gerät nur verwenden, wenn sie in die sichere Verwendung des Geräts eingewiesen wurden und die damit verbundenen Gefahren verstehen oder überwacht werden.

Kinder müssen beaufsichtigt werden, um sicherzustellen, dass sie nicht mit dem Gerät spielen.

Kinder dürfen keine Reinigungs- oder Wartungsarbeiten durchführen, es sei denn, sie sind älter als 8 Jahre und werden beaufsichtigt.

Dieses Produkt ist kein Spielzeug.

Bewahren Sie das Gerät außerhalb der Reichweite von Kindern auf.

Halten Sie das Gerät von Hitze oder scharfen Kanten fern, die

Schäden verursachen könnten.

Halten Sie das Gerät von Wärmequellen, direkter Sonneneinstrahlung, Feuchtigkeit, Wasser und anderen Flüssigkeiten fern.

Halten Sie das Gerät frei von Staub, Fusseln oder Haaren.

Tauchen Sie das Gerät nicht in Wasser oder andere Flüssigkeiten ein.

Bedienen Sie das Gerät nicht mit nassen Händen.

Verwenden Sie das Produkt nur für den vorgesehenen Zweck.

Lagern Sie das Gerät nicht in direktem Sonnenlicht oder bei hoher Luftfeuchtigkeit.

Dieses Gerät ist nur für den Hausgebrauch vorgesehen. Es sollte nicht für kommerzielle Zwecke verwendet werden.

Allgemeine Sicherheitsvorkehrungen

1. Das Gerät sollte für jeden Benutzer individuell angepasst werden. Anderenfalls kann das Risiko von Unbehagen erhöht werden.
2. Bei manchen Menschen können Beschwerden wie starker Schwindel, Krampfanfälle, epileptische Anfälle oder Ohnmachtsanfälle auftreten, die beim Fernsehen oder beim Spielen von Videospielen durch Lichtblitze oder Lichtmuster ausgelöst werden. Dies kann selbst dann vorkommen, wenn die betreffende Person vorher noch nie einen Krampf- oder Ohnmachtsanfall erlitten hat und bislang weder Krampfanfälle noch Epilepsie diagnostiziert wurden. Personen, die unter Epilepsie leiden und bei denen in der Vergangenheit Krampfanfälle, Bewusstseinsverlust oder andere epilepsiebedingte Symptome aufgetreten sind, müssen vor Verwendung des Geräts einen Arzt konsultieren.
3. Bei Verwendung dieses Geräts kann es sein, dass Ihre Sicht auf die Umgebung blockiert und Ihre Aufmerksamkeit abgelenkt werden. Achten Sie bei Verwendung des Geräts stets auf Ihre Umgebung. Bleiben Sie möglichst sitzen und halten Sie sich von anderen Personen, Gegenständen, Treppen, Balkonen, Fenstern, Möbeln oder sonstigen Gefahren fern, über die Sie während und unmittelbar nach der Verwendung stolpern oder fallen bzw. gegen die Sie stoßen könnten. Benutzen Sie bei Verwendung des Geräts keine scharfen oder anderweitig gefährlichen Gegenstände. Verwenden Sie das Gerät niemals in Situationen, die Ihre volle Aufmerksamkeit erfordern, z. B. Gehen, Autofahren, Bedienen von Maschinen oder Radfahren.

4. Machen Sie jede Stunde eine Pause von 10 bis 15 Minuten. Legen Sie bei Unwohlsein häufigere oder längere Pausen ein.

5. **VERWENDEN SIE DAS GERÄT NICHT WEITER**, wenn eines der folgenden Symptome auftritt: Krampfanfälle, Bewusstseinsverlust, Augen- oder Muskelzucken, unwillkürliche Bewegungen, veränderte, verschwommene oder doppelte Sicht, ein Gefühl der Ablösung vom Körper oder der Realität, Schwindel, Orientierungslosigkeit, gestörtes Gleichgewicht, Übelkeit, Benommenheit, Unwohlsein oder Schmerzen im Kopf oder in den Augen, Schläfrigkeit, Müdigkeit oder ähnliche mit der Bewegungskrankheit verbundene Symptome. Verwenden Sie das Gerät erst wieder, wenn alle Symptome nach einigen Stunden vollständig abgeklungen sind. Sie dürfen weder Auto fahren noch Maschinen bedienen noch andere Aktivitäten mit hohem Gefahrenpotenzial durchführen (also solche, die zum Tod, zu Personenschäden oder zu Sachschäden führen können), bis Sie sich vollständig von den aufgetretenen Symptomen erholt haben.

Pflege und Wartung

Wischen Sie das Gerät mit einem weichen, feuchten, flusenfreien Tuch ab, und lassen Sie es vollständig trocknen.

Das sollten Sie vermeiden:

Tauchen Sie das Gerät nicht in Wasser oder andere Flüssigkeiten.

Setzen Sie das Gerät nicht Flüssigkeiten oder Feuchtigkeit aus.

Reinigen Sie das Gerät niemals mit Scheuermitteln.

Setzen Sie das Gerät keinen scharfen Gegenständen aus.

Setzen Sie das Gerät keinen extrem hohen oder niedrigen Temperaturen aus.

Lassen Sie das Gerät nicht fallen.

Versuchen Sie nicht, das Gerät zu zerlegen.

Werfen Sie das Gerät nicht ins Feuer.

Montageanweisungen

Der Smartphone-/Tablet-Halter und die Handy-Nackenhalterung müssen vor der Verwendung montiert werden.

1. Lockern Sie die Mutter auf der Rückseite des Smartphone-/Tablet-Halters, indem Sie sie gegen den Uhrzeigersinn drehen, um den Halter zu lösen.
2. Sobald der Halter lose genug ist (die Mutter muss sich noch im Gewinde befinden), drücken Sie die Kugel an der Handy-Nackenhalterung mit angemessener Kraft in den Halter ein, bis sie hörbar einrastet.
3. Ziehen Sie die Mutter fest, indem Sie sie im Uhrzeigersinn drehen, um den Halter an der Handy

Nackenhalterung zu befestigen.

Gebrauchsanweisung (um den Nacken)

SCHRITT 1: Legen Sie sich das Gerät um den Nacken.

Die Schaumstoff-Ummantelung muss sich dabei hinten am Nacken befinden.

SCHRITT 2: Um das Smartphone oder Tablet in den Halter einzusetzen, ziehen Sie den flexiblen Arm des Halters auf die gewünschte Breite, setzen Sie das Smartphone/Tablet ein, und lassen Sie den flexiblen Arm wieder einfahren, bis er das Smartphone/Tablet sicher hält.

SCHRITT 3: Stellen Sie den Betrachtungswinkel mithilfe des Drehgelenks ein, und bewegen Sie den Hauptteil der Nackenhalterung vorsichtig in eine geeignete Position.

SCHRITT 4: Wählen Sie über das Drehgelenk entweder das Querformat oder das Hochformat aus.

Gebrauchsanweisung (andere Verwendungszwecke)

SCHRITT 1: Stellen Sie das Gerät in einer für den Benutzer angenehmen Höhe auf eine flache, stabile Oberfläche.

SCHRITT 2: Um das Smartphone oder Tablet in den Halter einzusetzen, ziehen Sie den flexiblen Arm des Halters auf die gewünschte Breite, setzen Sie das Smartphone/Tablet ein, und lassen Sie den flexiblen Arm wieder einfahren, bis er das Smartphone/Tablet sicher hält.

SCHRITT 3: Stellen Sie den Betrachtungswinkel mithilfe des Drehgelenks ein, und bewegen Sie den Hauptteil der Nackenhalterung vorsichtig in eine geeignete Position.

SCHRITT 4: Wählen Sie über das Drehgelenk entweder das Querformat oder das Hochformat aus.

Hinweis: Die Nackenhalterung kann auf den gewünschten Betrachtungswinkel gebogen werden. Achten Sie jedoch darauf, sie nicht zu stark zu biegen.

Vorsicht: Größere oder schwerere Tablets können möglicherweise nicht sicher in den Halter eingesetzt werden und sollten daher nicht verwendet werden.

Vergewissern Sie sich vor der Verwendung immer, dass das Smartphone oder Tablet fest sitzt. Der Benutzer sollte nach gesundem Menschenverstand entscheiden.

Aufbewahrung

Vergewissern Sie sich, dass das Gerät sauber und trocken ist, bevor Sie es an einem kühlen, trockenen Ort aufbewahren.

Technische Daten

Produktcode: EE4090

Mindestgröße der Halterung: 115 mm

Maximale Halterungsgröße: 193 mm

Hersteller:

UP Global Sourcing UK Ltd.,
Victoria Street,

Manchester OL9 0DD. Vereinigtes Königreich.

Hergestellt in China.

www.intempo.co.uk